

Huber GmbH

CNC-Präzisions-Werkzeugschleiferei



...ein scharfes Team!

2013/2014

01. August 2013 bis 31. Juli 2014

www.CNC-Huber.com · mail@CNC-Huber.com

Raiffeisenstraße 12 · D-85276 Pfaffenhofen a. d. Ilm · Lauterbachstraße 87 · D-84307 Eggenfelden

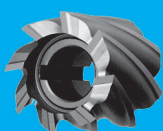

Ihr Werkzeug ist unser Beruf!



30 Jahre Fachkompetenz stehen Ihnen zur Verfügung; unsere Erfahrung ist Ihr Wettbewerbsvorteil! Getreu dem Motto Qualität und Präzision „trotz“ Schnelligkeit stehen wir seit vielen Jahren für Sie persönlich ein.

Nutzen Sie unser Know-how beim Werkzeugschleifen, bei der Fertigung von Neu- und Sonderwerkzeugen und bei der Lösung Ihrer Probleme mit Bohrern, Fräsern und Sägen.

Fragen Sie uns, wenn Sie kurzfristig Sonderwerkzeuge oder Reibahlen benötigen!

Erfolg braucht partnerschaftliche Zusammenarbeit. Ihr Erfolg ist unser Erfolg, und den Weg dahin mit Ihnen gemeinsam zu gehen, ist uns Bestätigung für unsere Bemühungen. Dafür herzlichen Dank!

Josef und Stefan Huber mit Team

J. Huber *Stefan Huber*

Ihr Nachschärf-Servicepartner für:

Hartmetallbohrer, Spiralbohrer, Zentrierbohrer, Schälbohrer



Gewindebohrer und -schneideisen



Kegelsenker, Flachsenker, Zapfensenker



Reibahlen



Sägeblätter, Walzenstirnfräser, Schafffräser, Kugelfräser



...und vieles mehr!

Ihre Ansprechpartner

Pfaffenhofen a. d. Ilm

Verwaltung

Hans Bucher
Tel.: +49 8441 2776 0
Fax: +49 8441 2776 25 0
mail@cnc-huber.de

Heike Mohr
Tel.: +49 8441 2776 18
Fax: +49 8441 2776 25 18
mail@cnc-huber.de

Buchhaltung und Personalwesen

Sabine Wittmann
Tel.: +49 8441 2776 12
Fax: +49 8441 2776 25 12
buchhaltung@cnc-huber.de

Vertrieb

Werner Spielberger
Tel.: +49 8441 2776 13
Fax: +49 8441 2776 25 13
vertrieb@cnc-huber.de

Technische Beratung und Qualitätssicherung

Peter Ostermeier
Tel.: +49 8441 2776 11
Fax: +49 8441 2776 25 11
technik@cnc-huber.de

Michael Weißenböck
Tel.: +49 8441 2776 17
Fax: +49 8441 2776 25 17
technik@cnc-huber.de

Werkstatteleitung

Alexander Trostl
Tel.: +49 8441 2776 19
Fax: +49 8441 2776 25 19
technik@cnc-huber.de

Warenannahme, Versand und Auftragsverfolgung

Josef Ostermair
Joachim Nowacka
Maria Wolfram
Tel.: +49 8441 2776 15
Fax: +49 8441 2776 25 15
wewa@cnc-huber.de

Eggenfelden

Verwaltung, Warenannahme, Versand und Auftragsverfolgung

Birgit Höhenreich
Tel.: +49 8721 2721
Fax: +49 8721 124874
mail@eggenfelden.cnc-huber.de

Technische Beratung und Filialleitung

Andreas Fröhlich
Peter Ostermeier
Tel.: +49 8721 2721
Fax: +49 8721 124874
mail@eggenfelden.cnc-huber.de

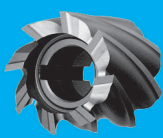

Instandsetzung und Neuwerkzeug

Mit Erscheinen dieser Preisliste werden alle bisherigen Preislisten ungültig.
Alle genannten Preise in € (EUR) zzgl. MwSt.!

Wir schleifen Ihre Werkzeuge weitgehend auf CNC-gesteuerten Maschinen in Komplettbearbeitung und messen auf einer Computer-Messmaschine, auf Wunsch mit Prüfprotokoll.

Über die hier gelisteten Werkzeuge hinaus bieten wir Ihnen:

- Fachgerechtes Schärfen von Räumnadeln, Wälzfräsern, Sonderwerkzeugen, Messern und Schlagscheren bis 4200mm
- Änderungsdienst für Werkzeuge aller Hersteller
- Anfertigung von Sonderwerkzeugen nach Skizze, Zeichnung oder Problemstellung in HSS und Hartmetall
- Anfertigung von Reibahlen in Sondermaßen aus lagerhaltigen Rohlingen in HSS und Hartmetall innerhalb kürzester Zeit
- Verkauf von sämtlichen Zerspanungswerkzeugen und Sägeblättern
- Messprotokolle auf Wunsch
- Beschichtungsservice mit Standardschichten (TiN, TiCN, TiAlN) und Sonderschichten

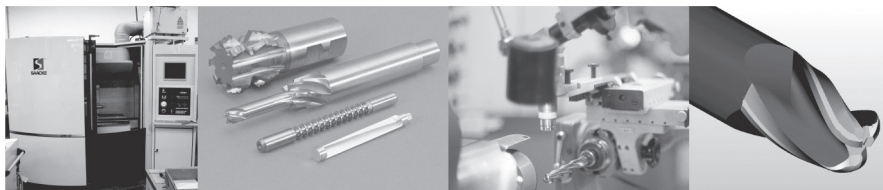

Kompetente Beratung – schnelle Lösung

Mit unseren Spezialisten in Pfaffenhofen a. d. Ilm und Eggenfelden sind wir Ihr kompetenter Ansprechpartner für Schleif- und Schärfaufgaben aller Art:

- für Metall- und Kunststoffbearbeitung
- für Holzbearbeitung
- für Industrie und Handwerk
- für Sonder- und Standardwerkzeug
- für Gewerbe und den privaten Haushalt
- für Großbedarf und Einzelabnehmer
- für Produktion und Bastelarbeiten
- zum Fräsen, Bohren, Sägen, Schneiden, Räumen und vieles mehr
- für Metallfacharbeiter, Schreiner, Metzger, Bäcker, Gastronomie, Landwirtschaft,...

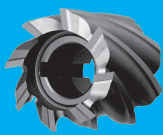

Abhol- und Lieferservice

Sie benötigen regelmäßig geschliffene Werkzeuge und möchten gerne den Versandaufwand und die hohen Kosten für Paket- und Kurierdienste vermeiden? Wir beliefern Sie bei gegebener Rentabilität beispielsweise wöchentlich, 14-tägig oder monatlich ohne Kilometerpauschale im süddeutschen Raum.

Unser qualifizierter, technischer Außendienst holt in Ihrem Hause die Werkzeuge ab, ist bei Problemen Ihr Ansprechpartner und listet die Werkzeuge. Diese werden dann bei uns auf Rentabilität überprüft und anschließend fachgerecht instandgesetzt und bei Bedarf beschichtet. Zum nächsten Termin wird Ihre Ware geliefert und zugleich die inzwischen abgenutzten Werkzeuge wieder mitgenommen.

Fragen Sie unsere Vertriebsleitung nach einer Tourenplanung!

Gerne beraten wir Sie auch vor Ort in den Bereichen Werkzeugoptimierung und Neu- bzw. Sonderwerkzeug-Konzipierung.

Wir freuen uns auf Ihren Anruf!

Sollten Sie außerhalb Süddeutschlands regelmäßige Abholungen und Lieferungen benötigen, so besteht ebenfalls die Möglichkeit einer Abholvereinbarung mit Hilfe eines Paketdienstes.

Bitte beachten Sie, dass wir hierfür gegebenenfalls Versandkosten berechnen müssen, da die Werkzeuge in der Regel in höhere Paketgewichtsklassen zugeordnet werden und auch eine entsprechende Einzelverpackung als Vorsichtsmaßnahme gegen Beschädigungen gewährleistet sein muss.

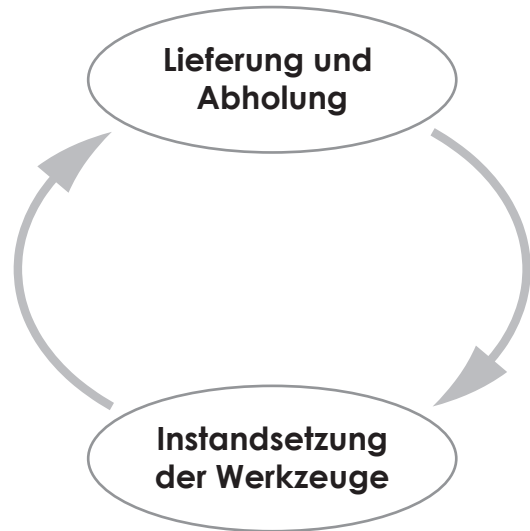

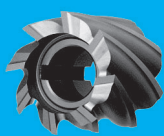

Instandsetzung

Accu-Kantenschneider	19
Aufbohrer HM/VHM	12
Aufbohrer HSS	12
Balkenmäher	19
Bohrsenker HSS	14
Bohrsenker VHM	14
Dübelbohrer	17
Einschneider HSS	8
Einschneider VHM	8
Entgrater VHM	8
Fasenfräser VHM	8
Flach-/Zapfensenker HM/VHM	14
Flach-/Zapfensenker HSS	14
Forstnerbohrer HM	17
Forstnerbohrer HSS	17
Gewindebohrer gerade HM/VHM	13
Gewindebohrer gerade HSS	13
Gewindebohrer spiralisiert HM/VHM	13
Gewindebohrer spiralisiert HSS	13
Gewindeschneideisen HSS	13
Halbkreisformfräser HM/VHM	8
Halbkreisformfräser HSS	8
Hartfräser VHM	6
Heckenscheren	19
Hobelmesser HM	17
Hobelmesser HSS	17
Hochleistungsbohrer VHM	12
Holzbohrer mit Zentrierspitze und Vorschneider	17
Holzfräser HM	18
Holzfräser HSS	18
Kegelsenker HM/VHM	15
Kegelsenker HSS	15
Kernlochbohrer HM	13
Kernlochbohrer HSS	13
Krauskopfsenker HM/VHM	15
Krauskopfsenker HSS	15
Kreissägeblätter CV/CR	16
Kreissägeblätter HM	16
Kreissägeblätter HSS	16
Kreissägeblätter VHM	16
Kunststoffmühlmesser	18
Langlochfräser HM/VHM	6
Langlochfräser HSS	6
Lewisbohrer	17
Lochsägen HSS	17
Lochschneider HM	17
Messer	19
NC-Anbohrer HSS	12
NC-Anbohrer VHM	12
Papiermesser HM/VHM	19
Papiermesser HSS	19
Papiermesser HSS Doppelfase	19
Prismenfräser HM/VHM	9
Prismenfräser HSS	9
Profilmesser/Abweiser HSS	17
Reibahlen HM/VHM	15
Reibahlen HSS	15
Sägeketten	19
Schafffräser Cermet	7
Schafffräser HM/VHM	7
Schafffräser HSS	7
Schäl-/Stufenschälbohrer HM/VHM	12
Schäl-/Stufenschälbohrer HSS	12
Scheibenfräser bis Breite 10mm HM/VHM	10
Scheibenfräser bis Breite 10mm HSS	10
Scheibenfräser bis Breite 20mm HM/VHM	10
Scheibenfräser bis Breite 20mm HSS	10

Scheren	19
Schlagmesser	18
Schlauchschnidmesser HSS	17
Schlitzfräser m. Schaff HM/VHM	9
Schlitzfräser m. Schaff HSS	9
Segment-Kreissägeblätter HSS	16
Spiralbohrer HM/VHM	14
Spiralbohrer HSS	14
Tieflochbohrer HM	14
T-Nutenfräser HM/VHM	9
T-Nutenfräser HSS	9
Viertelkreisfräser HM/VHM	8
Viertelkreisfräser HSS	8
Walzenstirnfräser (Schlichter) HM/VHM	11
Walzenstirnfräser (Schlichter) HSS	11
Walzenstirnfräser (Schrapper) HM/VHM	11
Walzenstirnfräser (Schrapper) HSS	11
Winkelfräser m. Schaff HM/VHM	10
Winkelfräser m. Schaff HSS	10
Winkelstirnfräser HM/VHM	10
Winkelstirnfräser HSS	10
Zahnformfräser HM/VHM	9
Zahnformfräser HSS	9
Zentrierbohrer HSS	13

Neuwerkzeug

Baukreissägeblätter	27
Feinschnittsägeblätter 40° Wechselzahn	27
Formatkreissägeblätter	27
Handkreissägeblätter	27
Hohlzahnkreissägeblätter - negativ	28
Hohlzahnkreissägeblätter - positiv	28
HPC-Fräser VHM für Alu Z3 rechtsschneidend UT	20
HPC-Fräser VHM Z4 rechtsschneidend UT	21
HPC-Hartfräser VHM Z6/Z10 rechtsschneidend	22
HPC-Torusfräser VHM Typ H Z4 rechtsschneidend	20
HPC-Vollradiusfräser VHM Typ H Z2 rechtsschneidend	23
Kapp- und Gehrungskreissägeblätter	27
Kreissägeblätter HSS/HSS-E	29
Reibahlen HSS/E mit Morsekegelschaft DIN 208	24
Reibahlen HSS/E mit zyl. Schaff DIN 212	25
Reibahlen VHM/HM mit Morsekegelschaft DIN 8094	26
Reibahlen VHM/HM mit zyl. Schaff DIN 8093	26
Schafffräser VHM Z1 rechtsschneidend	21
Schlicht-Fräser VHM Z6/Z8 rechtsschneidend	22
Segmentkreissägeblätter HSS	29
Trockenschnittkreissägeblätter	28
Unisteeel-Kreissägeblätter	28
Universalkreissägeblätter	27
Zuschneidkreissägeblätter Flachzahn	28
Zuschneidkreissägeblätter Wechselzahn	28

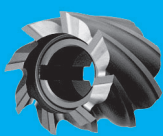

Langlochfräser HSS



Artikel	Grundpreis	Abtrennen/ Neu anstirnen	Beschichtung TiN/TiCN/TiAlN	Sonder- beschichtung	Konisch	Radius / Kugel	Überlänge L>4xØ
bis Ø6mm	4,20 €	2,10 €	2,40 €	3,60 €	2,94 €	1,68 €	1,26 €
bis Ø8mm	4,80 €	2,40 €	3,00 €	4,50 €	3,36 €	1,92 €	1,44 €
bis Ø10mm	5,20 €	2,60 €	3,20 €	4,80 €	3,64 €	2,08 €	1,56 €
bis Ø12mm	6,50 €	3,25 €	4,20 €	6,30 €	4,55 €	2,60 €	1,95 €
bis Ø14mm	7,30 €	3,65 €	4,60 €	6,90 €	5,11 €	2,92 €	2,19 €
bis Ø16mm	8,20 €	4,10 €	5,80 €	8,70 €	4,10 €	3,28 €	2,46 €
bis Ø20mm	9,40 €	4,70 €	7,20 €	10,80 €	6,58 €	3,76 €	2,82 €
bis Ø25mm	11,80 €	5,90 €	9,80 €	14,70 €	8,26 €	4,72 €	3,54 €
bis Ø32mm	14,50 €	7,25 €	12,80 €	19,20 €	10,15 €	5,80 €	4,35 €
bis Ø40mm	19,20 €	9,60 €	19,50 €	29,25 €	13,44 €	7,68 €	5,76 €

Langlochfräser HM/VHM



Artikel	Grundpreis	Abtrennen/ Neu anstirnen	Beschichtung TiN/TiCN/TiAlN	Sonder- beschichtung	Konisch	Radius / Kugel	Überlänge L>4xØ
bis Ø6mm	4,50 €	2,25 €	2,40 €	3,60 €	3,15 €	1,80 €	1,35 €
bis Ø8mm	5,40 €	2,70 €	3,00 €	4,50 €	3,78 €	2,16 €	1,62 €
bis Ø10mm	5,90 €	2,95 €	3,20 €	4,80 €	4,13 €	2,36 €	1,77 €
bis Ø12mm	7,80 €	3,90 €	4,20 €	6,30 €	5,46 €	3,12 €	2,34 €
bis Ø14mm	8,90 €	4,45 €	4,60 €	6,90 €	6,23 €	3,56 €	2,67 €
bis Ø16mm	9,60 €	4,80 €	5,80 €	8,70 €	4,80 €	3,84 €	2,88 €
bis Ø20mm	11,20 €	5,60 €	7,20 €	10,80 €	7,84 €	4,48 €	3,36 €
bis Ø25mm	15,40 €	7,70 €	9,80 €	14,70 €	10,78 €	6,16 €	4,62 €
bis Ø32mm	19,20 €	9,60 €	12,80 €	19,20 €	13,44 €	7,68 €	5,76 €
bis Ø40mm	26,80 €	13,40 €	19,50 €	29,25 €	18,76 €	10,72 €	8,04 €

Hardfräser VHM



Artikel	Grundpreis	Abtrennen/ Neu anstirnen	Beschichtung TiN/TiCN/TiAlN	Sonder- beschichtung	Konisch	Radius / Kugel	Schaft freischleifen	Überlänge L>4xØ
bis Ø6mm	10,20 €	5,10 €	2,40 €	3,60 €	7,14 €	4,08 €	3,00 €	3,06 €
bis Ø8mm	11,70 €	5,85 €	3,00 €	4,50 €	8,19 €	4,68 €	3,00 €	3,51 €
bis Ø10mm	13,20 €	6,60 €	3,20 €	4,80 €	9,24 €	5,28 €	3,00 €	3,96 €
bis Ø12mm	16,10 €	8,05 €	4,20 €	6,30 €	11,27 €	6,44 €	3,00 €	4,83 €
bis Ø14mm	19,20 €	9,60 €	4,60 €	6,90 €	13,44 €	7,68 €	3,00 €	5,76 €
bis Ø16mm	20,70 €	10,35 €	5,80 €	8,70 €	10,35 €	8,28 €	4,00 €	6,21 €
bis Ø20mm	25,20 €	12,60 €	7,20 €	10,80 €	17,64 €	10,08 €	5,00 €	7,56 €
bis Ø25mm	34,20 €	17,10 €	9,80 €	14,70 €	23,94 €	13,68 €	5,00 €	10,26 €
bis Ø32mm	42,20 €	21,10 €	12,80 €	19,20 €	29,54 €	16,88 €	8,00 €	12,66 €
bis Ø40mm	54,90 €	27,45 €	19,50 €	29,25 €	38,43 €	21,96 €	8,00 €	16,47 €
bis Ø50mm	70,20 €	35,10 €	27,00 €	40,50 €	49,14 €	28,08 €	8,00 €	21,06 €

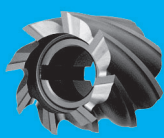

Schafffräser HSS



Artikel	Grundpreis	Abtrennen/ Neu anstirnen	Beschichtung TiN/TiCN/TiAlN	Sonder- beschichtung	Im Satz ab 10 Stk. 10%	Konisch	Radius / Kugel	Schaft freischleifen	Überlänge L>4xØ
bis Ø6mm	5,00 €	2,50 €	2,40 €	3,60 €	4,50 €	3,50 €	2,00 €	3,00 €	2,00 €
bis Ø8mm	5,80 €	2,90 €	3,00 €	4,50 €	5,22 €	4,06 €	2,32 €	3,00 €	2,32 €
bis Ø10mm	6,80 €	3,40 €	3,20 €	4,80 €	6,12 €	4,76 €	2,72 €	3,00 €	2,72 €
bis Ø12mm	8,40 €	4,20 €	4,20 €	6,30 €	7,56 €	5,88 €	3,36 €	3,00 €	3,36 €
bis Ø14mm	9,20 €	4,60 €	4,60 €	6,90 €	8,28 €	6,44 €	3,68 €	3,00 €	3,68 €
bis Ø16mm	10,50 €	5,25 €	5,80 €	8,70 €	9,45 €	7,35 €	4,20 €	4,00 €	4,20 €
bis Ø20mm	12,80 €	6,40 €	7,20 €	10,80 €	11,52 €	8,96 €	5,12 €	5,00 €	5,12 €
bis Ø25mm	15,20 €	7,60 €	9,80 €	14,70 €	13,68 €	10,64 €	6,08 €	5,00 €	6,08 €
bis Ø32mm	18,90 €	9,45 €	12,50 €	18,75 €	17,01 €	13,23 €	7,56 €	8,00 €	7,56 €
bis Ø40mm	21,80 €	10,90 €	19,50 €	29,25 €	19,62 €	15,26 €	8,72 €	8,00 €	8,72 €
bis Ø50mm	29,50 €	14,75 €	30,60 €	45,9 €	26,55 €	20,65 €	11,80 €	8,00 €	11,80 €
bis Ø63mm	45,20 €	22,60 €	35,50 €	53,25 €	40,68 €	31,64 €	18,08 €	8,00 €	18,08 €

Schafffräser HM/VHM



Artikel	Grundpreis	Abtrennen/ Neu anstirnen	Beschichtung TiN/TiCN/TiAlN	Sonder- beschichtung	Im Satz ab 10 Stk. 10%	Konisch	Radius / Kugel	Schaft freischleifen	Überlänge L>4xØ
bis Ø6mm	7,20 €	3,60 €	2,40 €	3,60 €	6,48 €	5,04 €	2,88 €	3,00 €	2,16 €
bis Ø8mm	8,20 €	4,10 €	3,00 €	4,50 €	7,38 €	5,74 €	3,28 €	3,00 €	2,46 €
bis Ø10mm	9,30 €	4,65 €	3,20 €	4,80 €	8,37 €	6,51 €	3,72 €	3,00 €	2,79 €
bis Ø12mm	12,50 €	6,25 €	4,20 €	6,30 €	11,25 €	8,75 €	5,00 €	3,00 €	3,75 €
bis Ø14mm	14,60 €	7,30 €	4,60 €	6,90 €	13,14 €	10,22 €	5,84 €	3,00 €	4,38 €
bis Ø16mm	15,80 €	7,90 €	5,80 €	8,70 €	14,22 €	11,06 €	6,32 €	4,00 €	4,74 €
bis Ø20mm	18,90 €	9,45 €	7,20 €	10,80 €	17,01 €	13,23 €	7,56 €	5,00 €	5,67 €
bis Ø25mm	24,50 €	12,25 €	9,80 €	14,70 €	22,05 €	17,15 €	9,80 €	5,00 €	7,35 €
bis Ø32mm	28,90 €	14,45 €	12,50 €	18,75 €	26,01 €	20,23 €	11,56 €	8,00 €	8,67 €
bis Ø40mm	34,50 €	17,25 €	19,50 €	29,25 €	31,05 €	24,15 €	13,80 €	8,00 €	10,35 €
bis Ø50mm	39,80 €	19,90 €	30,60 €	45,90 €	35,82 €	27,86 €	15,92 €	8,00 €	11,94 €
bis Ø63mm	58,50 €	29,25 €	35,50 €	53,25 €	52,65 €	40,95 €	23,40 €	8,00 €	17,55 €

Schafffräser Cermet



Artikel	Grundpreis	Abtrennen / Neu anstirnen	Konisch	Radius / Kugel	Schaft freischleifen	Überlänge L>4xØ
bis Ø6mm	13,60 €	6,80 €	9,52 €	5,44 €	2,00 €	4,08 €
bis Ø8mm	15,60 €	7,80 €	10,92 €	6,24 €	3,00 €	4,68 €
bis Ø10mm	17,60 €	8,80 €	12,32 €	7,04 €	3,00 €	5,28 €
bis Ø12mm	25,60 €	12,80 €	17,92 €	10,24 €	3,00 €	7,68 €
bis Ø14mm	25,60 €	12,80 €	17,92 €	10,24 €	3,00 €	7,68 €
bis Ø16mm	33,60 €	16,80 €	23,52 €	13,44 €	5,00 €	10,08 €
bis Ø20mm	33,60 €	16,80 €	23,52 €	13,44 €	5,00 €	10,08 €
bis Ø25mm	45,60 €	22,80 €	31,92 €	18,24 €	8,00 €	13,68 €
bis Ø32mm	56,20 €	28,10 €	39,34 €	22,48 €	8,00 €	16,86 €
bis Ø40mm	73,20 €	36,60 €	51,24 €	29,28 €	8,00 €	21,96 €
bis Ø50mm	93,60 €	46,80 €	65,52 €	37,44 €	8,00 €	28,08 €

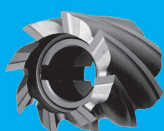

Einschneider HSS



Artikel	Grundpreis	Beschichtung TiN/TiCN/TiAlN	Sonder- beschichtung
bis Ø6mm	6,20 €	2,40 €	3,60 €
bis Ø8mm	6,50 €	3,00 €	4,50 €
bis Ø10mm	7,30 €	3,20 €	4,80 €
bis Ø12mm	8,10 €	4,20 €	6,30 €
bis Ø14mm	10,60 €	4,60 €	6,90 €
bis Ø16mm	11,20 €	5,80 €	8,70 €
bis Ø20mm	12,50 €	7,20 €	10,80 €
bis Ø25mm	16,80 €	9,80 €	14,70 €

Einschneider VHM

Artikel	Grundpreis	Beschichtung TiN/TiCN/TiAlN	Sonder- beschichtung
bis Ø6mm	11,50 €	2,40 €	3,60 €
bis Ø8mm	12,20 €	3,00 €	4,50 €
bis Ø10mm	12,80 €	3,20 €	4,80 €
bis Ø12mm	14,50 €	4,20 €	6,30 €
bis Ø14mm	18,80 €	4,60 €	6,90 €
bis Ø16mm	21,60 €	5,80 €	8,70 €
bis Ø20mm	24,80 €	7,20 €	10,80 €
bis Ø25mm	32,80 €	9,80 €	14,70 €

Halbkreisformfräser HSS



Artikel	Grundpreis	Beschichtung TiN/TiCN/TiAlN	Sonder- beschichtung
bis Ø63mm	18,10 €	22,80 €	34,20 €
bis Ø90mm	30,60 €	55,70 €	83,55 €
bis Ø125mm	43,20 €	62,20 €	93,30 €

Halbkreisformfräser HM/VHM

Artikel	Grundpreis	Beschichtung TiN/TiCN/TiAlN	Sonder- beschichtung
bis Ø63mm	25,80 €	22,80 €	34,20 €
bis Ø90mm	43,80 €	55,70 €	83,55 €
bis Ø125mm	64,80 €	62,20 €	93,30 €

Viertelkreisfräser HSS



Artikel	Grund- preis	Abtrennen / Neu anstirnen	Beschichtung TiN/TiCN/TiAlN	Sonder- beschichtung
bis Ø16mm	12,80 €	6,40 €	5,80 €	8,70 €
bis Ø28mm	23,80 €	11,90 €	11,80 €	17,70 €
bis Ø34mm	33,80 €	16,90 €	16,20 €	24,30 €
bis Ø48mm	51,80 €	25,90 €	27,40 €	41,10 €

Viertelkreisfräser HM/VHM

Artikel	Grund- preis	Abtrennen / Neu anstirnen	Beschichtung TiN/TiCN/TiAlN	Sonder- beschichtung
bis Ø16mm	20,80 €	10,40 €	5,80 €	8,70 €
bis Ø28mm	38,80 €	19,40 €	11,80 €	17,70 €
bis Ø34mm	46,80 €	23,40 €	16,20 €	24,30 €
bis Ø48mm	82,80 €	41,40 €	27,40 €	41,10 €

Entgrater VHM



Artikel	Grund- preis	Abtrennen / Neu anstirnen	Beschichtung TiN/TiCN/TiAlN	Sonder- beschichtung
bis Ø4mm	8,00 €	4,00 €	2,40 €	3,60 €
bis Ø6mm	8,50 €	4,25 €	2,40 €	3,60 €
bis Ø8mm	14,00 €	7,00 €	3,00 €	4,50 €
bis Ø10mm	14,00 €	7,00 €	3,00 €	4,50 €
bis Ø12mm	16,00 €	8,00 €	4,00 €	6,00 €
bis Ø16mm	24,00 €	12,00 €	5,10 €	7,65 €
bis Ø20mm	38,00 €	19,00 €	6,80 €	10,20 €
bis Ø25mm	38,00 €	19,00 €	8,20 €	12,30 €

Fasenfräser VHM



Artikel	Grundpreis
bis Ø6mm	7,20 €
bis Ø8mm	9,20 €
bis Ø10mm	9,20 €
bis Ø12mm	13,20 €
bis Ø16mm	16,20 €
bis Ø20mm	20,20 €

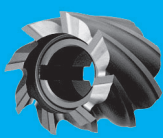

Prismenfräser HSS

Artikel	Grundpreis	Beschichtung TiN/TiCN/TiAlN	Sonder- beschichtung
bis Ø40mm	18,10 €	12,90 €	19,35 €
bis Ø50mm	23,80 €	15,50 €	23,25 €
bis Ø63mm	28,30 €	22,90 €	34,35 €
bis Ø80mm	35,20 €	36,80 €	55,20 €
bis Ø100mm	46,60 €	55,70 €	83,55 €
bis Ø125mm	60,40 €	62,20 €	93,30 €

Prismenfräser HM/VHM

Artikel	Grundpreis	Beschichtung TiN/TiCN/TiAlN	Sonder- beschichtung
bis Ø40mm	26,80 €	12,90 €	19,35 €
bis Ø50mm	34,80 €	15,50 €	23,25 €
bis Ø63mm	46,80 €	22,90 €	34,35 €
bis Ø80mm	59,80 €	36,80 €	55,20 €
bis Ø100mm	80,80 €	55,70 €	83,55 €
bis Ø125mm	112,80 €	62,20 €	93,30 €



Schlitzfräser m. Schaft HSS

Artikel	Grundpreis	Beschichtung TiN/TiCN/TiAlN	Sonder- beschichtung
bis Ø16mm	6,50 €	7,20 €	10,80 €
bis Ø25mm	11,50 €	10,50 €	15,75 €
bis Ø32mm	17,50 €	15,50 €	23,25 €
bis Ø40mm	26,50 €	19,90 €	29,85 €
Radius einseitig		+ 40% vom Grundpreis	
Radius beidseitig		+ 70% vom Grundpreis	

Schlitzfräser m. Schaft HM/VHM

Artikel	Grundpreis	Beschichtung TiN/TiCN/TiAlN	Sonder- beschichtung
bis Ø16mm	10,90 €	7,20 €	10,80 €
bis Ø25mm	17,90 €	10,50 €	15,75 €
bis Ø32mm	25,90 €	15,50 €	23,25 €
bis Ø40mm	36,90 €	19,90 €	29,85 €
Radius einseitig		+ 40% vom Grundpreis	
Radius beidseitig		+ 70% vom Grundpreis	

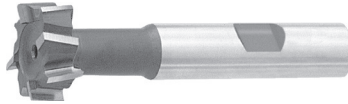

T-Nutenfräser HSS

Artikel	Grundpreis	Beschichtung TiN/TiCN/TiAlN	Sonder- beschichtung
bis Ø16mm	8,90 €	7,20 €	10,80 €
bis Ø25mm	17,80 €	10,50 €	15,75 €
bis Ø32mm	25,80 €	15,50 €	23,25 €
bis Ø40mm	36,80 €	19,90 €	29,85 €
bis Ø50mm	49,80 €	27,00 €	40,50 €
Radius einseitig		+ 40% vom Grundpreis	
Radius beidseitig		+ 70% vom Grundpreis	

T-Nutenfräser HM/VHM

Artikel	Grundpreis	Beschichtung TiN/TiCN/TiAlN	Sonder- beschichtung
bis Ø16mm	21,40 €	7,20 €	10,80 €
bis Ø25mm	29,80 €	10,50 €	15,75 €
bis Ø32mm	45,50 €	15,50 €	23,25 €
bis Ø40mm	59,80 €	19,90 €	29,85 €
bis Ø50mm	69,80 €	27,00 €	40,50 €
Radius einseitig		+ 40% vom Grundpreis	
Radius beidseitig		+ 70% vom Grundpreis	



Zahnformfräser HSS

Artikel	Grundpreis	Beschichtung TiN/TiCN/TiAlN	Sonder- beschichtung
bis Ø63mm	18,10 €	10,50 €	15,75 €
bis Ø90mm	30,60 €	19,80 €	29,70 €
bis Ø125mm	38,90 €	25,00 €	37,50 €

Zahnformfräser HM/VHM

Artikel	Grundpreis	Beschichtung TiN/TiCN/TiAlN	Sonder- beschichtung
bis Ø63mm	25,80 €	10,50 €	15,75 €
bis Ø90mm	43,80 €	19,80 €	29,70 €
bis Ø125mm	54,20 €	25,00 €	37,50 €

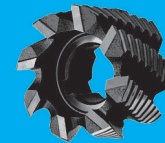
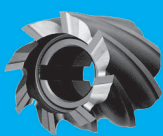

Winkelfräser m. Schaft HSS

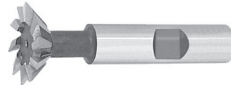

Artikel	Grundpreis	Beschichtung TiN/TiCN/TiAlN	Sonder- beschichtung
bis Ø16mm	14,80 €	7,20 €	10,80 €
bis Ø25mm	22,80 €	10,50 €	15,75 €
bis Ø32mm	29,80 €	15,50 €	23,25 €
bis Ø40mm	39,80 €	19,90 €	29,85 €

Winkelfräser m. Schaft HM/VHM

Artikel	Grundpreis	Beschichtung TiN/TiCN/TiAlN	Sonder- beschichtung
bis Ø16mm	21,80 €	7,20 €	10,80 €
bis Ø25mm	33,80 €	10,50 €	15,75 €
bis Ø32mm	43,80 €	15,50 €	23,25 €
bis Ø40mm	54,80 €	19,90 €	29,85 €

Winkelstirfräser HSS



Artikel	Grundpreis	Beschichtung TiN/TiCN/TiAlN	Sonder- beschichtung
bis Ø40mm	18,10 €	14,50 €	21,75 €
bis Ø50mm	23,80 €	15,50 €	23,25 €
bis Ø63mm	28,30 €	22,80 €	34,20 €
bis Ø80mm	35,20 €	36,80 €	55,20 €
bis Ø100mm	46,60 €	55,70 €	83,55 €
bis Ø125mm	60,40 €	62,20 €	93,30 €

Winkelstirfräser HM/VHM

Artikel	Grundpreis	Beschichtung TiN/TiCN/TiAlN	Sonder- beschichtung
bis Ø40mm	26,80 €	14,50 €	21,75 €
bis Ø50mm	34,80 €	15,50 €	23,25 €
bis Ø63mm	46,80 €	22,80 €	34,20 €
bis Ø80mm	59,80 €	36,80 €	55,20 €
bis Ø100mm	80,80 €	55,70 €	83,55 €
bis Ø125mm	112,80 €	62,20 €	93,30 €

Scheibenfräser bis Breite 10mm HSS



Artikel	Grundpreis	Beschichtung TiN/TiCN/TiAlN	Sonder- beschichtung	Radius
bis Ø50mm	15,80 €	9,80 €	14,70 €	7,90 €
bis Ø63mm	19,20 €	10,50 €	15,75 €	9,60 €
bis Ø100mm	23,80 €	16,50 €	24,75 €	11,90 €
bis Ø125mm	28,30 €	18,90 €	28,35 €	14,15 €
bis Ø160mm	42,10 €	19,80 €	29,70 €	21,05 €
bis Ø200mm	56,90 €	27,00 €	40,50 €	28,45 €
bis Ø250mm	83,20 €	32,80 €	49,20 €	41,60 €
bis Ø350mm	114,10 €	48,50 €	72,75 €	57,05 €

Scheibenfräser bis Breite 20mm HSS

Artikel	Grundpreis	Beschichtung TiN/TiCN/TiAlN	Sonder- beschichtung	Radius
bis Ø50mm	19,20 €	10,90 €	16,35 €	9,60 €
bis Ø63mm	26,10 €	12,40 €	18,60 €	13,05 €
bis Ø100mm	30,60 €	18,70 €	28,05 €	15,30 €
bis Ø125mm	37,50 €	19,90 €	29,85 €	18,75 €
bis Ø160mm	47,80 €	22,80 €	34,20 €	23,90 €
bis Ø200mm	91,20 €	29,80 €	44,70 €	45,60 €
bis Ø250mm	114,10 €	38,90 €	58,35 €	57,05 €
bis Ø350mm	160,90 €	62,10 €	93,15 €	80,45 €

Scheibenfräser bis Breite 10mm HM/VHM

Artikel	Grund- preis	Beschichtung TiN/TiCN/TiAlN	Sonder- beschichtung	Radius
bis Ø50mm	23,70 €	9,80 €	14,70 €	11,85 €
bis Ø63mm	28,80 €	10,50 €	15,75 €	14,40 €
bis Ø100mm	35,70 €	16,50 €	24,75 €	17,85 €
bis Ø125mm	42,50 €	18,90 €	28,35 €	21,25 €
bis Ø160mm	63,20 €	19,80 €	29,70 €	31,60 €
bis Ø200mm	83,40 €	27,00 €	40,50 €	41,70 €
bis Ø250mm	Anfrage	32,80 €	49,20 €	Anfrage
bis Ø350mm	Anfrage	48,50 €	72,75 €	Anfrage

Scheibenfräser bis Breite 20mm HM/VHM

Artikel	Grund- preis	Beschichtung TiN/TiCN/TiAlN	Sonder- beschichtung	Radius
bis Ø50mm	28,80 €	10,90 €	16,35 €	14,40 €
bis Ø63mm	39,20 €	12,40 €	18,60 €	19,60 €
bis Ø100mm	45,90 €	18,70 €	28,05 €	22,95 €
bis Ø125mm	56,30 €	19,90 €	29,85 €	28,15 €
bis Ø160mm	71,70 €	22,80 €	34,20 €	35,85 €
bis Ø200mm	136,80 €	29,80 €	44,70 €	68,40 €
bis Ø250mm	Anfrage	38,90 €	58,35 €	Anfrage
bis Ø350mm	Anfrage	62,10 €	93,15 €	Anfrage

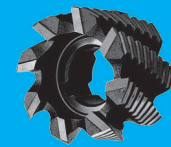
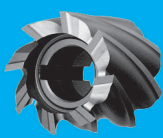

Walzenstirfräser (Schlichter) HSS

Artikel	Grundpreis	Abtrennen/ Neu anstirnen	Beschichtung TiN/TiCN/TiAlN	Sonder- beschichtung	Radius	Überlänge L>Ø
bis Ø50mm	16,90 €	8,45 €	15,50 €	23,25 €	10,14 €	6,76 €
bis Ø63mm	22,60 €	11,30 €	22,80 €	34,20 €	13,56 €	9,04 €
bis Ø80mm	35,20 €	17,60 €	36,80 €	55,20 €	21,12 €	14,08 €
bis Ø100mm	46,90 €	23,45 €	55,70 €	83,55 €	28,14 €	18,76 €
bis Ø125mm	52,30 €	26,15 €	62,20 €	93,30 €	31,38 €	20,92 €
bis Ø160mm	79,80 €	39,90 €	78,60 €	117,90 €	47,88 €	31,92 €

Walzenstirfräser (Schlichter) HM/VHM

Artikel	Grundpreis	Abtrennen/ Neu anstirnen	Beschichtung TiN/TiCN/TiAlN	Sonder- beschichtung	Radius	Überlänge L>Ø
bis Ø50mm	25,40 €	12,70 €	15,50 €	23,25 €	17,78 €	10,16 €
bis Ø63mm	33,90 €	16,95 €	22,80 €	34,20 €	23,73 €	13,56 €
bis Ø80mm	52,80 €	26,40 €	36,80 €	55,20 €	36,96 €	21,12 €
bis Ø100mm	69,90 €	34,95 €	55,70 €	83,55 €	48,93 €	27,96 €
bis Ø125mm	78,50 €	39,25 €	62,20 €	93,30 €	54,95 €	31,40 €
bis Ø160mm	119,70 €	59,85 €	78,60 €	117,90 €	83,79 €	47,88 €



Walzenstirfräser (Schrapper) HSS

Artikel	Grundpreis	Abtrennen/ Neu anstirnen	Beschichtung TiN/TiCN/TiAlN	Sonder- beschichtung	Radius	Überlänge L>Ø
bis Ø50mm	17,90 €	8,95 €	15,50 €	23,25 €	10,74 €	7,16 €
bis Ø63mm	23,90 €	11,95 €	22,80 €	34,20 €	14,34 €	9,56 €
bis Ø80mm	37,20 €	18,60 €	36,80 €	55,20 €	22,32 €	14,88 €
bis Ø100mm	49,60 €	24,80 €	55,70 €	83,55 €	29,76 €	19,84 €
bis Ø125mm	55,30 €	27,65 €	62,20 €	93,30 €	33,18 €	22,12 €
bis Ø160mm	86,80 €	43,40 €	78,60 €	117,90 €	52,08 €	34,72 €

Walzenstirfräser (Schrapper) HM/VHM

Artikel	Grundpreis	Abtrennen/ Neu anstirnen	Beschichtung TiN/TiCN/TiAlN	Sonder- beschichtung	Radius	Überlänge L>Ø
bis Ø50mm	26,90 €	13,45 €	15,50 €	23,25 €	18,83 €	10,76 €
bis Ø63mm	35,90 €	17,95 €	22,80 €	34,20 €	25,13 €	14,36 €
bis Ø80mm	55,80 €	27,90 €	36,80 €	55,20 €	39,06 €	22,32 €
bis Ø100mm	74,40 €	37,20 €	55,70 €	83,55 €	52,08 €	29,76 €
bis Ø125mm	82,90 €	41,45 €	62,20 €	93,30 €	58,03 €	33,16 €
bis Ø160mm	130,20 €	65,10 €	78,60 €	117,90 €	91,14 €	52,08 €

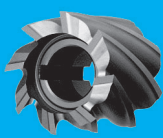

Aufbohrer HSS



Artikel	Grundpreis	Abtrennen / Neu anstirnen	Beschichtung TIN/TICN/TIAlN	Sonderbeschichtung
bis Ø14mm	6,50 €	3,25 €	5,20 €	7,80 €
bis Ø20mm	11,80 €	5,90 €	8,20 €	12,30 €
bis Ø25mm	15,20 €	7,60 €	10,50 €	15,75 €
bis Ø32mm	19,80 €	9,90 €	15,50 €	23,25 €
bis Ø36mm	24,20 €	12,10 €	17,80 €	26,70 €
bis Ø40mm	27,40 €	13,70 €	23,40 €	35,10 €
bis Ø46mm	31,80 €	15,90 €	29,40 €	44,10 €
bis Ø55mm	36,20 €	18,10 €	32,70 €	49,05 €
bis Ø65mm	42,80 €	21,40 €	40,80 €	61,20 €

Aufbohrer HM/VHM

Artikel	Grundpreis	Abtrennen / Neu anstirnen	Beschichtung TIN/TICN/TIAlN	Sonderbeschichtung
bis Ø14mm	9,50 €	4,75 €	5,20 €	7,80 €
bis Ø20mm	14,80 €	7,40 €	8,20 €	12,30 €
bis Ø25mm	23,80 €	11,90 €	10,50 €	15,75 €
bis Ø32mm	32,80 €	16,40 €	15,50 €	23,25 €

Hochleistungsbohrer VHM



Artikel	Grundpreis	Abtrennen / Neu anstirnen	Beschichtung TIN/TICN/TIAlN	Sonderbeschichtung	Überlänge L>5xØ
bis Ø6mm	11,50 €	5,75 €	3,40 €	5,10 €	3,45 €
bis Ø8mm	12,70 €	6,35 €	3,80 €	5,70 €	3,81 €
bis Ø10mm	14,10 €	7,05 €	4,10 €	6,15 €	4,23 €
bis Ø12mm	15,30 €	7,65 €	4,70 €	7,05 €	4,59 €
bis Ø14mm	16,50 €	8,25 €	5,20 €	7,80 €	4,95 €
bis Ø16mm	17,80 €	8,90 €	5,60 €	8,40 €	5,34 €
bis Ø18mm	18,90 €	9,45 €	7,60 €	11,40 €	5,67 €
bis Ø20mm	20,40 €	10,20 €	8,20 €	12,30 €	6,12 €
bis Ø30mm	23,50 €	11,75 €	10,20 €	15,30 €	7,05 €

NC-Anbohrer HSS



Artikel	Grundpreis	Abtrennen / Neu anstirnen	Beschichtung TIN/TICN/TIAlN	Sonderbeschichtung
bis Ø6mm	2,40 €	1,20 €	2,40 €	3,60 €
bis Ø8mm	2,70 €	1,35 €	3,00 €	4,50 €
bis Ø10mm	2,90 €	1,45 €	3,20 €	4,80 €
bis Ø12mm	3,60 €	1,80 €	4,20 €	6,30 €
bis Ø14mm	4,20 €	2,10 €	4,60 €	6,90 €
bis Ø16mm	5,20 €	2,60 €	5,80 €	8,70 €
bis Ø20mm	6,80 €	3,40 €	7,20 €	10,80 €
bis Ø25mm	12,50 €	6,25 €	9,80 €	14,70 €
bis Ø30mm	14,50 €	7,25 €	12,80 €	19,20 €

NC-Anbohrer VHM

Artikel	Grundpreis	Abtrennen / Neu anstirnen	Beschichtung TIN/TICN/TIAlN	Sonderbeschichtung
bis Ø6mm	4,80 €	2,40 €	2,40 €	3,60 €
bis Ø8mm	5,10 €	2,55 €	3,00 €	4,50 €
bis Ø10mm	5,30 €	2,65 €	3,20 €	4,80 €
bis Ø12mm	6,80 €	3,40 €	4,20 €	6,30 €
bis Ø14mm	8,50 €	4,25 €	4,60 €	6,90 €
bis Ø16mm	10,90 €	5,45 €	5,80 €	8,70 €
bis Ø20mm	15,80 €	7,90 €	7,20 €	10,80 €
bis Ø25mm	19,00 €	9,50 €	9,80 €	14,70 €
bis Ø30mm	22,10 €	11,05 €	12,80 €	19,20 €

Schäl-/Stufenschälbohrer HSS

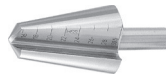

Artikel	Grundpreis	Beschichtung TIN/TICN/TIAlN	Sonderbeschichtung
bis Ø20mm	10,20 €	7,20 €	10,80 €
bis Ø30mm	12,80 €	15,50 €	23,25 €
bis Ø40mm	19,20 €	23,40 €	35,10 €
bis Ø50mm	28,80 €	32,70 €	49,05 €
bis Ø60mm	37,80 €	40,80 €	61,20 €

Schäl-/Stufenschälbohrer HM/VHM

Artikel	Grundpreis	Beschichtung TIN/TICN/TIAlN	Sonderbeschichtung
bis Ø20mm	15,30 €	7,20 €	10,80 €
bis Ø30mm	19,20 €	15,50 €	23,25 €
bis Ø40mm	28,80 €	23,40 €	35,10 €
bis Ø50mm	43,20 €	32,70 €	49,05 €
bis Ø60mm	56,70 €	40,80 €	61,20 €

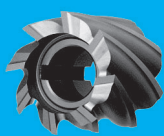

Kernlochbohrer HSS



Artikel	Grundpreis	Abtrennen / Neu anstirnen	Beschichtung TiN/TiCN/TiAlN	Sonderbeschichtung
bis Ø18mm	11,90 €	5,95 €	6,90 €	10,35 €
bis Ø20mm	14,10 €	7,05 €	7,20 €	10,80 €
bis Ø22mm	16,30 €	8,15 €	9,40 €	14,10 €
bis Ø26mm	19,60 €	9,80 €	10,90 €	16,35 €
bis Ø32mm	22,90 €	11,45 €	12,80 €	19,20 €
bis Ø35mm	25,20 €	12,60 €	17,40 €	26,10 €
bis Ø40mm	29,50 €	14,75 €	23,40 €	35,10 €
bis Ø42mm	32,80 €	16,40 €	25,20 €	37,80 €
bis Ø50mm	37,20 €	18,60 €	27,80 €	41,70 €
bis Ø60mm	44,90 €	22,45 €	35,50 €	53,25 €

Kernlochbohrer HM

Artikel	Grundpreis	Abtrennen / Neu anstirnen	Beschichtung TiN/TiCN/TiAlN	Sonderbeschichtung
bis Ø18mm	14,80 €	7,40 €	6,90 €	10,35 €
bis Ø20mm	17,60 €	8,80 €	7,20 €	10,80 €
bis Ø22mm	20,40 €	10,20 €	9,40 €	14,10 €
bis Ø26mm	24,50 €	12,25 €	10,90 €	16,35 €
bis Ø32mm	28,60 €	14,30 €	12,80 €	19,20 €
bis Ø35mm	31,50 €	15,75 €	17,40 €	26,10 €
bis Ø40mm	36,80 €	18,40 €	23,40 €	35,10 €
bis Ø42mm	41,00 €	20,5 €	25,20 €	37,80 €
bis Ø50mm	46,50 €	23,25 €	27,80 €	41,70 €
bis Ø60mm	56,10 €	28,05 €	35,50 €	53,25 €

Zentrierbohrer HSS



Artikel	Grundpreis	Beschichtung TiN/TiCN/TiAlN	Sonderbeschichtung
bis Ø1,6x4mm	2,00 €	2,40 €	3,60 €
bis Ø2x5mm	2,00 €	2,80 €	4,20 €
bis Ø2,5x6,3mm	2,00 €	3,40 €	5,10 €
bis Ø3,15x8mm	2,50 €	3,80 €	5,70 €
bis Ø4x10mm	3,00 €	4,10 €	6,15 €
bis Ø5x12,5mm	3,00 €	5,10 €	7,65 €
bis Ø6,3x16mm	5,00 €	5,60 €	8,40 €
bis Ø8x20mm	7,50 €	8,20 €	12,30 €
bis Ø10x25mm	12,00 €	10,20 €	15,30 €

Gewindeschneideisen HSS



Artikel	Grundpreis	Beschichtung TiN/TiCN/TiAlN	Sonderbeschichtung
bis Ø10mm	6,50 €	8,40 €	12,60 €
bis Ø14mm	7,80 €	9,20 €	13,80 €
bis Ø20mm	10,50 €	10,50 €	15,75 €
bis Ø24mm	12,50 €	12,40 €	18,60 €
bis Ø30mm	16,50 €	13,80 €	20,70 €
bis Ø36mm	18,50 €	14,50 €	21,75 €
bis Ø40mm	22,50 €	15,50 €	23,25 €
bis Ø50mm	24,50 €	18,90 €	28,35 €
bis Ø60mm	26,50 €	22,80 €	34,20 €
bis Ø70mm	Anfrage	36,80 €	55,20 €

Gewindebohrer gerade HSS



Artikel	Grundpreis	Abtrennen / Neu anstirnen	Beschichtung TiN/TiCN/TiAlN	Sonderbeschichtung
bis Ø10mm	6,00 €	3,00 €	3,00 €	4,50 €
bis Ø14mm	9,50 €	4,75 €	5,10 €	7,65 €
bis Ø20mm	12,60 €	6,30 €	7,20 €	10,80 €
bis Ø24mm	15,60 €	7,80 €	10,00 €	15,00 €
bis Ø30mm	19,20 €	9,60 €	10,50 €	15,75 €
bis Ø36mm	22,40 €	11,20 €	17,80 €	26,70 €
bis Ø40mm	27,40 €	13,70 €	23,40 €	35,10 €
bis Ø50mm	38,10 €	19,05 €	27,80 €	41,70 €
bis Ø60mm	Anfrage	Anfrage	35,50 €	53,25 €

Gewindebohrer spiralisiert HSS



Artikel	Grundpreis	Abtrennen / Neu anstirnen	Beschichtung TiN/TiCN/TiAlN	Sonderbeschichtung
bis Ø10mm	7,00 €	3,50 €	3,00 €	4,50 €
bis Ø14mm	10,50 €	5,25 €	5,10 €	7,65 €
bis Ø20mm	13,60 €	6,80 €	7,20 €	10,80 €
bis Ø24mm	17,60 €	8,80 €	10,00 €	15,00 €
bis Ø30mm	21,10 €	10,55 €	10,50 €	15,75 €
bis Ø36mm	24,10 €	12,05 €	17,80 €	26,70 €
bis Ø40mm	28,60 €	14,30 €	23,40 €	35,10 €
bis Ø50mm	44,50 €	22,25 €	27,80 €	41,70 €
bis Ø60mm	Anfrage	Anfrage	35,50 €	53,25 €

Gewindebohrer gerade HM/VHM

Artikel	Grundpreis	Abtrennen / Neu anstirnen	Beschichtung TiN/TiCN/TiAlN	Sonderbeschichtung
bis Ø10mm	7,10 €	3,55 €	3,00 €	4,50 €
bis Ø14mm	10,50 €	5,25 €	5,10 €	7,65 €
bis Ø20mm	14,60 €	7,30 €	7,20 €	10,80 €
bis Ø24mm	17,60 €	8,80 €	10,00 €	15,00 €
bis Ø30mm	21,60 €	10,80 €	10,50 €	15,75 €
bis Ø36mm	25,80 €	12,90 €	17,80 €	26,70 €
bis Ø40mm	29,60 €	14,80 €	23,40 €	35,10 €
bis Ø50mm	48,90 €	24,45 €	27,80 €	41,70 €
bis Ø60mm	Anfrage	Anfrage	35,50 €	53,25 €

Gewindebohrer spiralisiert HM/VHM

Artikel	Grundpreis	Abtrennen / Neu anstirnen	Beschichtung TiN/TiCN/TiAlN	Sonderbeschichtung
bis Ø10mm	8,10 €	4,05 €	3,00 €	4,50 €
bis Ø14mm	11,50 €	5,75 €	5,10 €	7,65 €
bis Ø20mm	15,60 €	7,80 €	7,20 €	10,80 €
bis Ø24mm	19,60 €	9,80 €	10,00 €	15,00 €
bis Ø30mm	23,60 €	11,80 €	10,50 €	15,75 €
bis Ø36mm	27,10 €	13,55 €	17,80 €	26,70 €
bis Ø40mm	32,10 €	16,05 €	23,40 €	35,10 €
bis Ø50mm	59,70 €	29,85 €	27,80 €	41,70 €
bis Ø60mm	Anfrage	Anfrage	35,50 €	53,25 €

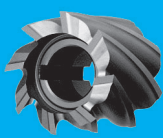

Spiralbohrer HSS



Artikel	Grundpreis	Abtrennen/ Neu anstirnen	Beschichtung TiN/TiCN/TiAlN	Sonder- beschichtung	Überlänge L>5xØ
bis Ø6mm	1,40 €	0,70 €	2,40 €	3,60 €	0,42 €
bis Ø12mm	2,60 €	1,30 €	4,70 €	7,05 €	0,78 €
bis Ø17mm	4,30 €	2,15 €	7,20 €	10,80 €	1,29 €
bis Ø25mm	7,50 €	3,75 €	10,50 €	15,75 €	2,25 €
bis Ø40mm	12,80 €	6,40 €	23,40 €	35,10 €	3,84 €
bis Ø55mm	19,40 €	9,70 €	32,70 €	49,05 €	5,82 €
bis Ø70mm	29,40 €	14,70 €	44,20 €	66,30 €	8,82 €
bis Ø85mm	38,60 €	19,30 €	59,50 €	89,25 €	11,58 €
bis Ø100mm	54,80 €	27,40 €	72,60 €	108,90 €	16,44 €

Tieflochbohrer HM

Artikel	Grundpreis
bis Ø5mm	7,50 €
bis Ø8mm	9,50 €
bis Ø10mm	11,00 €
bis Ø12mm	14,00 €
bis Ø14mm	17,00 €
bis Ø16mm	19,00 €
bis Ø18mm	20,50 €
bis Ø20mm	22,50 €
bis Ø22mm	24,50 €
bis Ø25mm	26,50 €
bis Ø32mm	30,50 €

Spiralbohrer HM/VHM

Artikel	Grundpreis	Abtrennen/ Neu anstirnen	Beschichtung TiN/TiCN/TiAlN	Sonderbeschichtung	Überlänge L>5xØ
bis Ø5mm	7,50 €	3,75 €	3,20 €	4,80 €	2,25 €
bis Ø8mm	9,50 €	4,75 €	3,80 €	5,70 €	2,85 €
bis Ø10mm	11,00 €	5,50 €	4,10 €	6,15 €	3,30 €
bis Ø12mm	14,00 €	7,00 €	4,70 €	7,05 €	4,20 €
bis Ø14mm	17,00 €	8,50 €	5,20 €	7,80 €	5,10 €
bis Ø16mm	19,00 €	9,50 €	5,60 €	8,40 €	5,70 €
bis Ø18mm	20,50 €	10,25 €	7,60 €	11,40 €	6,15 €
bis Ø20mm	22,50 €	11,25 €	8,20 €	12,30 €	6,75 €
bis Ø22mm	24,50 €	12,25 €	9,80 €	14,70 €	7,35 €
bis Ø25mm	26,50 €	13,25 €	10,20 €	15,30 €	7,95 €
bis Ø32mm	30,50 €	15,25 €	15,50 €	23,25 €	9,15 €

Flach-/Zapfensenker HSS



Artikel	Grundpreis	Abtrennen / Neu anstirnen	Beschichtung TiN/TiCN/TiAlN	Sonder- beschichtung
bis Ø10mm	5,50 €	2,75 €	4,10 €	6,15 €
bis Ø14mm	7,60 €	3,80 €	5,20 €	7,80 €
bis Ø20mm	10,60 €	5,30 €	8,20 €	12,30 €
bis Ø25mm	16,60 €	8,30 €	10,20 €	15,30 €
bis Ø32mm	25,60 €	12,80 €	12,80 €	19,20 €
bis Ø36mm	27,60 €	13,80 €	17,80 €	26,70 €
bis Ø40mm	31,60 €	15,80 €	23,40 €	35,10 €
bis Ø45mm	35,60 €	17,80 €	29,40 €	44,10 €
bis Ø52mm	40,60 €	20,30 €	32,70 €	49,05 €
bis Ø66mm	46,60 €	23,30 €	40,80 €	61,20 €

Flach-/Zapfensenker HM/VHM



Artikel	Grundpreis	Abtrennen / Neu anstirnen	Beschichtung TiN/TiCN/TiAlN	Sonder- beschichtung
bis Ø10mm	8,60 €	4,3	4,10 €	6,15 €
bis Ø14mm	12,60 €	6,3	5,20 €	7,80 €
bis Ø20mm	18,60 €	9,3	8,20 €	12,30 €
bis Ø25mm	24,60 €	12,3	10,20 €	15,30 €
bis Ø32mm	36,60 €	18,3	12,80 €	19,20 €
bis Ø36mm	42,60 €	21,3	17,80 €	26,70 €
bis Ø40mm	49,60 €	24,8	23,40 €	35,10 €
bis Ø45mm	56,60 €	28,3	29,40 €	44,10 €
bis Ø52mm	64,60 €	32,3	32,70 €	49,05 €
bis Ø66mm	74,60 €	37,3	40,80 €	61,20 €

Bohrsenker HSS

Artikel	Grundpreis	Abtrennen / Neu anstirnen	Beschichtung TiN/TiCN/TiAlN	Sonder- beschichtung
bis Ø6mm	7,50 €	3,75 €	2,40 €	3,60 €
bis Ø10mm	10,50 €	5,25 €	3,20 €	4,80 €
bis Ø12mm	12,50 €	6,25 €	4,20 €	6,10 €
bis Ø14mm	15,50 €	7,75 €	4,60 €	6,90 €
bis Ø16mm	16,50 €	8,25 €	5,80 €	8,70 €
bis Ø18mm	17,50 €	8,75 €	6,90 €	10,35
bis Ø20mm	19,00 €	9,50 €	7,20 €	10,80 €

Bohrsenker VHM



Artikel	Grundpreis	Abtrennen / Neu anstirnen	Beschichtung TiN/TiCN/TiAlN	Sonder- beschichtung
bis Ø6mm	11,50 €	5,75 €	2,40 €	3,60 €
bis Ø10mm	13,00 €	6,50 €	3,20 €	4,80 €
bis Ø12mm	16,50 €	8,25 €	4,20 €	6,10 €
bis Ø14mm	19,50 €	9,75 €	4,60 €	6,90 €
bis Ø16mm	22,00 €	11,00 €	5,80 €	8,70 €
bis Ø18mm	24,50 €	12,25 €	6,90 €	10,35
bis Ø20mm	25,50 €	12,75 €	7,20 €	10,80 €

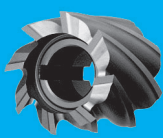

Kegelsenker HSS

Artikel	Grundpreis	Beschichtung TiN/TiCN/TiAlN	Sonder- beschichtung
bis Ø6mm	3,60 €	2,40 €	3,60 €
bis Ø8mm	4,20 €	3,00 €	4,50 €
bis Ø10mm	4,70 €	3,00 €	4,50 €
bis Ø12mm	5,50 €	4,70 €	7,05 €
bis Ø14mm	6,30 €	5,20 €	7,80 €
bis Ø16mm	7,40 €	5,60 €	8,40 €
bis Ø18mm	8,40 €	7,60 €	11,40 €
bis Ø20,5mm	9,50 €	8,20 €	12,30 €
bis Ø30mm	16,30 €	10,20 €	15,30 €
bis Ø40mm	20,50 €	11,00 €	16,50 €
bis Ø50mm	25,20 €	Anfrage	Anfrage
bis Ø60mm	30,80 €	Anfrage	Anfrage
bis Ø70mm	32,90 €	Anfrage	Anfrage
bis Ø80mm	36,90 €	Anfrage	Anfrage
bis Ø90mm	41,20 €	Anfrage	Anfrage
bis Ø100mm	46,30 €	Anfrage	Anfrage

Kegelsenker HM/VHM



Artikel	Grundpreis	Beschichtung TiN/TiCN/TiAlN	Sonder- beschichtung
bis Ø6mm	5,80 €	2,40 €	3,60 €
bis Ø8mm	6,80 €	3,00 €	4,50 €
bis Ø10mm	7,80 €	3,00 €	4,50 €
bis Ø12mm	8,70 €	4,70 €	7,05 €
bis Ø14mm	9,90 €	5,20 €	7,80 €
bis Ø16mm	11,60 €	5,60 €	8,40 €
bis Ø18mm	13,40 €	7,60 €	11,40 €
bis Ø20,5mm	15,00 €	8,20 €	12,30 €
bis Ø30mm	25,80 €	10,20 €	15,30 €
bis Ø40mm	32,40 €	11,00 €	16,50 €

Krauskopfsenker HSS

Artikel	Grundpreis	Beschichtung TiN/TiCN/TiAlN	Sonder- beschichtung
bis Ø6mm	8,65 €	2,40 €	3,60 €
bis Ø8mm	8,65 €	3,00 €	4,50 €
bis Ø10mm	8,65 €	3,00 €	4,50 €
bis Ø12mm	8,65 €	4,70 €	7,05 €
bis Ø14mm	9,60 €	5,20 €	7,80 €
bis Ø16mm	10,90 €	5,60 €	8,40 €
bis Ø18mm	12,30 €	7,60 €	11,40 €
bis Ø20,5mm	13,55 €	8,20 €	12,30 €
bis Ø30mm	21,10 €	10,20 €	15,30 €
bis Ø40mm	25,95 €	11,00 €	16,50 €
bis Ø50mm	32,75 €	Anfrage	Anfrage
bis Ø60mm	39,40 €	Anfrage	Anfrage
bis Ø70mm	43,45 €	Anfrage	Anfrage
bis Ø80mm	48,90 €	Anfrage	Anfrage
bis Ø90mm	53,70 €	Anfrage	Anfrage
bis Ø100mm	59,80 €	Anfrage	Anfrage

Krauskopfsenker HM/VHM



Artikel	Grundpreis	Beschichtung TiN/TiCN/TiAlN	Sonder- beschichtung
bis Ø6mm	11,90 €	2,40 €	3,60 €
bis Ø8mm	11,90 €	3,00 €	4,50 €
bis Ø10mm	11,90 €	3,00 €	4,50 €
bis Ø12mm	11,90 €	4,70 €	7,05 €
bis Ø14mm	13,25 €	5,20 €	7,80 €
bis Ø16mm	15,20 €	5,60 €	8,40 €
bis Ø18mm	17,20 €	7,60 €	11,40 €
bis Ø20,5mm	19,20 €	8,20 €	12,30 €
bis Ø30mm	30,60 €	10,20 €	15,30 €
bis Ø40mm	37,95 €	11,00 €	16,50 €

Reibahlen HSS

Artikel	Grundpreis	Abtrennen / Neu anstirnen	Beschichtung TiN/TiCN/TiAlN	Sonder- beschichtung
bis Ø10mm	5,20 €	2,60 €	3,00 €	4,50 €
bis Ø20mm	7,00 €	3,50 €	7,20 €	10,80 €
bis Ø30mm	11,40 €	5,70 €	12,80 €	19,20 €
bis Ø40mm	12,10 €	6,050 €	23,40 €	35,10 €
bis Ø50mm	21,10 €	10,55 €	32,70 €	49,05 €
bis Ø60mm	28,50 €	14,25 €	Anfrage	Anfrage
bis Ø80mm	38,80 €	19,40 €	Anfrage	Anfrage

Reibahlen HM/VHM



Artikel	Grundpreis	Abtrennen / Neu anstirnen	Beschichtung TiN/TiCN/TiAlN	Sonder- beschichtung
bis Ø10mm	10,40 €	5,20 €	3,00 €	4,50 €
bis Ø20mm	13,80 €	6,90 €	7,20 €	10,80 €
bis Ø30mm	19,80 €	9,90 €	12,80 €	19,20 €
bis Ø40mm	28,90 €	14,45 €	23,40 €	35,10 €
bis Ø50mm	38,90 €	19,45 €	32,70 €	49,05 €
bis Ø60mm	46,80 €	23,40 €	Anfrage	Anfrage
bis Ø80mm	68,90 €	34,45 €	Anfrage	Anfrage

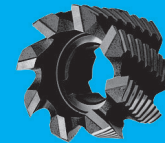
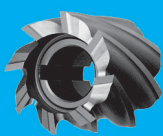

Kreissägeblätter HSS



Artikel	Grundpreis	Beschichtung TiN/TiCN/TiAlN	Sonderbeschichtung	Mit Neuverzahnungen
bis Ø100mm	7,40 €	19,80 €	29,70 €	11,50 €
bis Ø125mm	8,00 €	20,90 €	31,35 €	12,65 €
bis Ø160mm	9,20 €	28,20 €	42,30 €	13,80 €
bis Ø200mm	10,10 €	36,80 €	55,20 €	17,25 €
bis Ø225mm	11,00 €	42,60 €	63,90 €	19,55 €
bis Ø250mm	11,90 €	45,00 €	67,50 €	21,85 €
bis Ø275mm	13,10 €	53,00 €	79,50 €	24,15 €
bis Ø320mm	13,90 €	59,00 €	88,50 €	32,20 €
bis Ø370mm	17,95 €	62,80 €	94,20 €	34,50 €
bis Ø425mm	21,00 €	75,60 €	113,40 €	37,95 €
bis Ø450mm	23,75 €	82,00 €	123,00 €	40,30 €
bis Ø500mm	26,10 €	82,00 €	123,00 €	43,70 €
Verzahnungen im Satz		+ 100% vom Grundpreis		
Varioverzahnung		+ 20% vom Grundpreis		
Spanteiler		+ 20% vom Grundpreis		

Kreissägeblätter HM



Artikel	Flachzahn	Begrenzer/ Trapez
bis Zähnezahl 10	6,50 €	7,80 €
bis Zähnezahl 12	7,10 €	8,80 €
bis Zähnezahl 16	7,20 €	9,35 €
bis Zähnezahl 20	7,90 €	9,90 €
bis Zähnezahl 24	8,20 €	11,70 €
bis Zähnezahl 28	9,50 €	12,50 €
bis Zähnezahl 32	9,70 €	13,20 €
bis Zähnezahl 36	9,55 €	13,50 €
bis Zähnezahl 40	10,20 €	13,90 €
bis Zähnezahl 42	10,50 €	14,00 €
bis Zähnezahl 44	10,70 €	14,40 €
bis Zähnezahl 48	12,00 €	14,90 €
bis Zähnezahl 52	12,60 €	15,30 €
bis Zähnezahl 56	12,90 €	16,00 €
bis Zähnezahl 60	13,10 €	16,65 €
bis Zähnezahl 64	13,75 €	17,50 €
bis Zähnezahl 68	14,20 €	18,10 €
bis Zähnezahl 72	14,50 €	18,75 €
bis Zähnezahl 80	15,30 €	19,30 €
bis Zähnezahl 84	15,90 €	20,00 €
bis Zähnezahl 90	16,50 €	20,25 €
bis Zähnezahl 96	16,90 €	20,90 €
bis Zähnezahl 100	17,95 €	21,30 €
bis Zähnezahl 108	21,00 €	22,10 €
bis Zähnezahl 120	21,90 €	23,20 €
bis Zähnezahl 140	22,10 €	29,85 €
Zahnersatz / Stk.		5,00 € / 6,50 €
Bohrung ändern		nach Aufwand

Segment-Kreissägeblätter HSS



Artikel	Grundpreis	Segment neu pro Stück	Beschichtung TiN/TiCN/TiAlN	Sonderbeschichtung
bis Ø275mm	15,20 €	28,75 €	53,00 €	79,50 €
bis Ø320mm	17,30 €	28,80 €	59,00 €	88,50 €
bis Ø370mm	19,50 €	29,90 €	62,80 €	94,20 €
bis Ø425mm	23,90 €	31,00 €	75,60 €	113,40 €
bis Ø460mm	24,90 €	33,50 €	82,00 €	123,00 €
bis Ø520mm	27,00 €	34,60 €	Anfrage	Anfrage
bis Ø560mm	29,60 €	35,70 €	Anfrage	Anfrage
bis Ø630mm	35,40 €	36,90 €	Anfrage	Anfrage
bis Ø660mm	38,00 €	39,20 €	Anfrage	Anfrage
bis Ø710mm	44,00 €	40,50 €	Anfrage	Anfrage
bis Ø800mm	48,00 €	42,60 €	Anfrage	Anfrage
bis Ø910mm	52,00 €	54,00 €	Anfrage	Anfrage
bis Ø1120mm	60,00 €	57,60 €	Anfrage	Anfrage
bis Ø1250mm	110,00 €	74,00 €	Anfrage	Anfrage
bis Ø1320mm	147,00 €	91,00 €	Anfrage	Anfrage

Kreissägeblätter CV/CR

Artikel	Grundpreis	Beschichtung TiN/TiCN/TiAlN	Sonderbeschichtung
bis Ø250mm	8,00 €	45,00 €	67,50 €
bis Ø300mm	10,00 €	55,20 €	82,80 €
bis Ø400mm	12,00 €	72,40 €	108,60 €
bis Ø500mm	15,50 €	82,00 €	123,00 €
bis Ø600mm	18,00 €	Anfrage	Anfrage
bis Ø700mm	19,50 €	Anfrage	Anfrage
bis Ø800mm	22,00 €	Anfrage	Anfrage

Kreissägeblätter VHM

Artikel	Grundpreis	Beschichtung TiN/TiCN/TiAlN	Sonderbeschichtung
bis Ø80mm	17,00 €	17,60 €	26,40 €
bis Ø100mm	21,00 €	19,80 €	29,70 €
bis Ø125mm	26,00 €	20,90 €	31,35 €
bis Ø160mm	32,00 €	28,20 €	42,30 €
bis Ø200mm	40,00 €	38,80 €	55,20 €

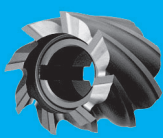

Lochsägen HSS

Artikel	Grundpreis
bis Ø30mm	5,80 €
bis Ø50mm	6,90 €
bis Ø80mm	8,00 €
bis Ø150mm	10,00€
bis Ø210mm	13,30 €

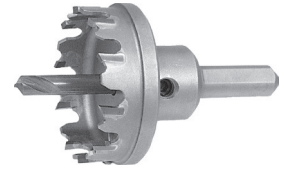

Lochschneider HM

Artikel	Grundpreis	Beschichtung TiN/TiCN/TiAlN	Sonderbeschichtung	Zahn neu pro Stück
bis Ø15mm	10,40 €	5,80 €	8,70 €	6,80 €
bis Ø20mm	12,80 €	7,20 €	10,80 €	6,80 €
bis Ø30mm	14,80 €	10,20 €	15,30 €	6,80 €
bis Ø35mm	15,80 €	11,50 €	17,25 €	6,80 €
bis Ø40mm	19,80 €	12,80 €	19,20 €	6,80 €
bis Ø45mm	21,80 €	15,50 €	23,25 €	6,80 €
bis Ø50mm	23,80 €	17,80 €	26,70 €	6,80 €
bis Ø55mm	25,80 €	23,40 €	35,10 €	6,80 €
bis Ø60mm	28,80 €	27,80 €	41,70 €	6,80 €
bis Ø80mm	32,80 €	39,90 €	59,85 €	6,80 €
bis Ø100mm	36,80 €	62,80 €	94,20 €	6,80 €
bis Ø120mm	41,80 €	82,00 €	123,00 €	6,80 €

Schlauchschneidmesser HSS

Artikel	Grundpreis
bis Ø280mm	70,00 €
bis Ø520mm	190,00 €

Holzbohrer mit Zentrierspitze und Vorschneider

Artikel	Grundpreis
bis Ø12mm	4,50 €
bis Ø20mm	5,50 €
bis Ø30mm	7,00 €
bis Ø40mm	8,00 €

Hobelmesser HSS

Artikel	Grundpreis
bis 100mm	2,20 €
bis 150mm	2,40 €
bis 200mm	2,60 €
bis 260mm	2,80 €
bis 310mm	3,00 €
bis 410mm	3,20 €
bis 510mm	3,40 €
bis 640mm	4,20 €
bis 710mm	6,50 €
bis 800mm	6,80 €
bis 860mm	7,20 €

Hobelmesser HM

Artikel	Grundpreis
bis 100mm	4,20 €
bis 150mm	6,10 €
bis 200mm	7,10 €
bis 260mm	9,30 €
bis 310mm	10,50 €
bis 410mm	13,50 €
bis 510mm	16,90 €
bis 640mm	19,50 €
bis 710mm	28,50 €
bis 800mm	Anfrage
bis 860mm	Anfrage

Profilmesser/Abweiser HSS

Artikel	Grundpreis
Messer/Abweiser klein	2,20 €
Messer/Abweiser groß	4,20 €

Forstnerbohrer HSS

Artikel	Grundpreis
bis Ø30mm	4,75 €
bis Ø40mm	5,30 €
bis Ø50mm	6,35 €
bis Ø60mm	7,40 €

Forstnerbohrer HM

Artikel	Grundpreis
bis Ø30mm	7,60 €
bis Ø40mm	8,40 €
bis Ø50mm	9,50 €
bis Ø60mm	11,10 €

Lewisbohrer

Artikel	Grundpreis
bis Ø15mm	4,00 €
bis Ø20mm	5,00 €
bis Ø30mm	6,00 €
bis Ø40mm	7,00 €

Dübelbohrer

Artikel	Grundpreis
bis Ø5mm	5,00 €
bis Ø20mm	7,50 €

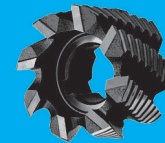
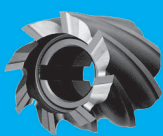

Holzfräser HSS

Breite	10 mm	20 mm	40 mm	60 mm	80 mm	100 mm	120 mm	140 mm
Z2	6,50 €	7,00 €	7,50 €	8,50 €	10,50 €	12,00 €	13,00 €	16,00 €
Z3	7,00 €	7,50 €	8,00 €	9,00 €	11,00 €	12,50 €	14,00 €	17,00 €
Z4	8,50 €	9,00 €	9,50 €	11,50 €	13,50 €	15,00 €	15,50 €	19,00 €
Z6	10,00 €	11,50 €	12,50 €	14,50 €	16,00 €	16,50 €	18,00 €	
Z8	10,50 €	11,00 €	12,50 €	13,50 €	15,50 €			
Z10	12,00 €	12,50 €	13,50 €	14,50 €	17,50 €			
Z12	12,50 €	13,00 €	14,00 €	15,00 €				
Brust und Rückenschliff	+ 25% vom Grundpreis							
Im Satz schleifen	+ 25% vom Grundpreis							

Holzfräser HM

Breite	10 mm	20 mm	40 mm	60 mm	80 mm	100 mm	120 mm	140 mm
Z2	6,80 €	7,30 €	9,30 €	10,80 €	12,30 €	14,30 €	17,30 €	19,80 €
Z3	7,80 €	8,30 €	9,80 €	11,80 €	13,30 €	15,30 €	18,30 €	21,30 €
Z4	8,80 €	9,30 €	11,30 €	12,80 €	14,30 €	16,30 €	19,30 €	22,30 €
Z6	10,00 €	10,50 €	12,50 €	14,00 €	15,50 €	17,50 €	20,50 €	23,50 €
Z8	12,50 €	13,00 €	15,00 €	16,00 €	16,50 €	19,50 €	22,50 €	24,50 €
Z10	13,50 €	14,00 €	16,00 €	17,00 €	17,50 €	21,50 €	23,50 €	
Z12	14,00 €	14,50 €	16,50 €	17,50 €	19,00 €	22,50 €		
Brust und Rückenschliff	+ 25% vom Grundpreis							
Im Satz schleifen	+ 25% vom Grundpreis							
Verstellnuffräser Z8 x 10 HM	15,00 €							
Lamello HM Z6	6,00 €							

Kunststoffmühlenmesser

Artikel	Grundpreis	Starker Verschleiß
Fase kurz	14,50 €	20,00 €
Fase lang	20,00 €	28,00 €
Gegenmesser kurz	15,00 €	21,00 €
Gegenmesser lang	29,00 €	39,00 €

Schlagmesser

Artikel	Grundpreis	Starker Verschleiß
bis 100mm breit	15,00 € pro Seite	Aufwand
Preise gelten pro angefangenem Laufmeter		

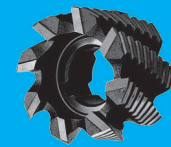
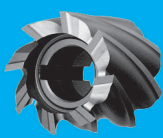

Papiermesser HSS

Artikel	Grundpreis
bis 110cm	12,00 €
bis 140cm	17,00 €
bis 160cm	20,00 €
bis 180cm	21,00 €
bis 200cm	22,00 €
Starke Ausbrüche + 30% bis 50% vom Grundpreis	

Papiermesser HM/VHM

Artikel	Grundpreis
bis 110cm	62,00 €
bis 140cm	78,00 €
bis 160cm	85,00 €
bis 180cm	96,00 €
bis 200cm	102,00 €

Papiermesser HSS Doppelfase

Artikel	Grundpreis
bis 110cm	14,00 €
bis 140cm	19,00 €
bis 160cm	22,00 €
bis 180cm	23,00 €
bis 200cm	24,00 €

Messer



Artikel	Grundpreis
Klein (bis Klingenlänge 12cm)	1,90 €
Mittel (bis Klingenlänge 25cm)	2,60 €
Groß (bis Klingenlänge 30cm)	3,60 €
Extragroß (Klingenlänge über 30cm)	Anfrage

Accu-Kantenschneider

Artikel	Grundpreis
2 Klingen	7,50 €

Sägeketten

Artikel	Grundpreis
Normal	5,50 €

Heckenscheren

Artikel	Grundpreis
(Hand)	9,50 €
bis 40cm	18,00 €
bis 60cm	22,00 €

Scheren



Artikel	Grundpreis
Blechscherer	8,00 €
Größe 7	4,50 €
Größe 8	5,00 €
Größe 9	5,50 €
Größe 10	5,80 €
Größe 11	6,10 €
Größe 12	6,50 €
Haarschneideschere klein	7,50 €
Haarschneideschere groß	8,50 €
Nagelschere	4,90 €

Balkenmäher

Artikel	Grundpreis
bis 100cm	20,00 €

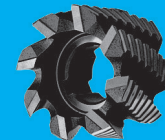
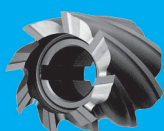

HPC-Fräser VHM für Alu Z3 rechtsschneidend UT mit Beschichtung ZOX

Artikel	Ø1	SL	GL	Ø2 h6 HA/ HB/HE
Ø6	6	20+	63	6
Ø8	8	20+	63	8
Ø10	10	24+	72	10
Ø12	12	28+	83	12
Ø14	14	32+	83	14
Ø16	16	35+	92	16
Ø20	20	45+	104	20

Artikel	1 Stück	Ab 5 Stück	Ab 10 Stück
Ø6	31,60 €	30,00 €	29,00 €
Ø8	35,20 €	33,50 €	31,50 €
Ø10	52,80 €	50,00 €	47,50 €
Ø12	69,90 €	66,00 €	63,00 €
Ø14	78,40 €	74,00 €	71,00 €
Ø16	109,80 €	104,00 €	101,00 €
Ø20	168,50 €	160,00 €	155,00 €

Sonderlängen, Durchmesser und
Sonderbeschichtung

auf Anfrage

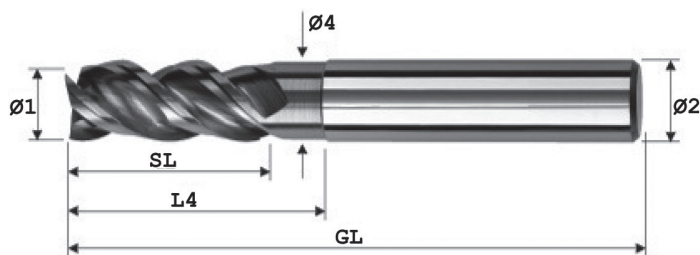

HPC-Torusfräser VHM Typ H Z4 rechtsschneidend mit Beschichtung TiAlN

Artikel	Ø1	SL	Ø4	L4	GL	Ø2 h6 HA/ HB/HE
Ø3 / R0,25-R1	3	4+	2,7	14/32	50/75	3
Ø4 / R0,25-R1	4	5+	3,7	16/36	50/75	4
Ø5 / R0,25-R1	5	6+	4,6	17/38	50/75	5
Ø6 / R0,25-R2	6	7+	5,5	21/44	57/80	6
Ø8 / R0,25-R3	8	9+	7,4	27/54	63/100	8
Ø10 / R0,25-R3	10	11+	9,2	32/60	72/100	10
Ø12 / R0,5-R3	12	12+	11	38/75	83/120	12
Ø16 / R0,5-R4	16	16+	15	44/92	92/150	16
Ø20 / R0,5-R5	20	20+	19	48/98	100/150	20

Artikel	1 Stück Kurz / Lang	Ab 5 Stück Kurz / Lang	Ab 10 Stück Kurz / Lang
Ø3	25,20 € / 34,60 €	24,00 € / 33,00 €	23,00 € / 32,00 €
Ø4	27,10 € / 39,30 €	25,50 € / 37,50 €	24,50 € / 36,50 €
Ø5	30,20 € / 43,40 €	28,50 € / 41,50 €	27,50 € / 40,50 €
Ø6	33,80 € / 47,50 €	32,00 € / 45,50 €	31,00 € / 44,50 €
Ø8	45,50 € / 65,90 €	43,50 € / 63,00 €	42,50 € / 62,00 €
Ø10	60,30 € / 88,20 €	58,00 € / 86,00 €	57,00 € / 85,00 €
Ø12	80,90 € / 117,90 €	78,00 € / 115,00 €	77,00 € / 114,00 €
Ø16	139,30 € / 200,20 €	136,00 € / 196,00 €	135,00 € / 195,00 €
Ø20	199,80 € / 274,80 €	195,00 € / 269,00 €	193,00 € / 267,00 €

Sonderlängen, Durchmesser und
Sonderbeschichtung

auf Anfrage

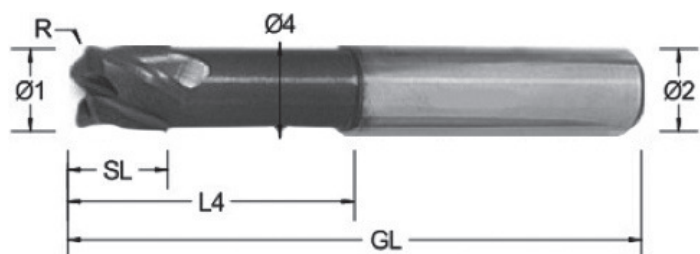

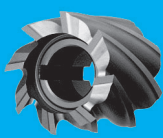

HPC-Fräser VHM Z4 rechtsschneidend UT mit Beschichtung TiAlN

Artikel	Ø1	SL	GL	Ø2 h6 HA/ HB/HE
Ø6	6	20+	63	6
Ø8	8	20+	63	8
Ø10	10	24+	72	10
Ø12	12	28+	83	12
Ø14	14	32+	83	14
Ø16	16	35+	92	16
Ø20	20	45+	104	20

Artikel	1 Stück	Ab 5 Stück	Ab 10 Stück
Ø6	25,80 €	24,50 €	23,50 €
Ø8	32,20 €	30,50 €	29,50 €
Ø10	41,90 €	39,50 €	38,50 €
Ø12	59,30 €	56,50 €	55,50 €
Ø14	68,40 €	65,50 €	63,50 €
Ø16	82,60 €	79,50 €	76,50 €
Ø20	124,80 €	120,50 €	116,50 €

Sonderlängen, Durchmesser und Sonderbeschichtung

auf Anfrage

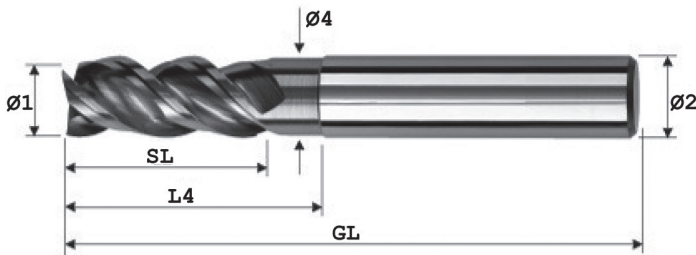

Schafffräser VHM Z1 rechtsschneidend

Artikel	Ø1	SL	Ø4	L4	GL	Ø2 h6 HA/ HB/HE
Ø4	4	15+	3,7	30	75	4
Ø5	5	17+	4,6	32	75	5
Ø6	6	20+	5,6	35	80	6
Ø8	8	22+	7,6	37	85	8
Ø10	10	25+	9,5	40	90	10
Ø12	12	30+	11,5	45	100	12
Ø14	14	32+	13,5	47	100	14
Ø16	16	35+	15,5	50	108	16

Artikel	1 Stück Kurz / Lang	Ab 5 Stück Kurz / Lang	Ab 10 Stück Kurz / Lang
Ø4	29,20 €	27,00 €	26,00 €
Ø5	29,70 €	27,50 €	26,50 €
Ø6	33,90 €	32,00 €	31,00 €
Ø8	41,50 €	39,00 €	38,00 €
Ø10	53,80 €	51,50 €	49,50 €
Ø12	69,90 €	66,50 €	65,00 €
Ø14	78,20 €	75,00 €	72,50 €
Ø16	96,50 €	92,50 €	89,50 €

Sonderlängen, Durchmesser und Sonderbeschichtung

auf Anfrage

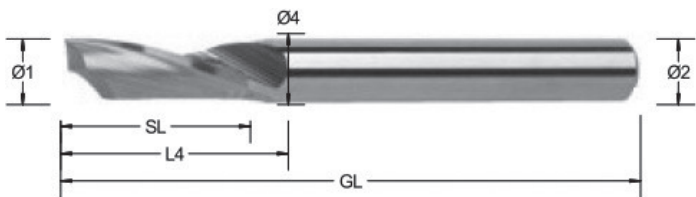

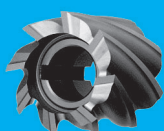

HPC-Harfräser VHM Z6/Z10 rechtsschneidend mit Beschichtung TiAlCN

Artikel	Ø1	SL	GL	Ø2 h6 HA/ HB/HE
Ø6 / Z6	6	16+	57	6
Ø8 / Z6	8	19+	63	8
Ø10	10	25+	72	10
Ø12	12	28+	83	12
Ø14	14	30+	83	14
Ø16	16	36+	92	16
Ø20	18	36+	92	18
Ø20	20	41+	104	20

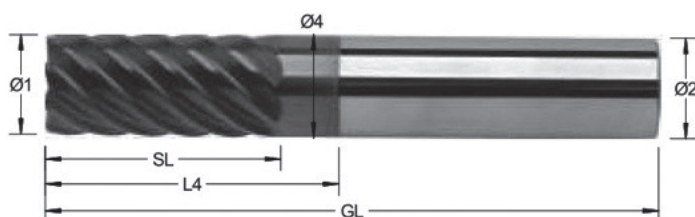

Artikel	1 Stück	Ab 5 Stück	Ab 10 Stück
Ø6	30,80 €	29,00 €	28,00 €
Ø8	35,90 €	34,00 €	32,50 €
Ø10	58,60 €	56,00 €	54,50 €
Ø12	75,20 €	72,00 €	70,00 €
Ø14	106,40 €	102,00 €	100,00 €
Ø16	139,50 €	135,00 €	132,00 €
Ø18	165,80 €	160,00 €	156,50 €
Ø20	216,50 €	210,00 €	205,50 €

Sonderlängen, Durchmesser und
Sonderbeschichtung

auf Anfrage

Schlicht-Fräser VHM Z6/Z8 rechtsschneidend mit Beschichtung TiAlN

Artikel	Ø1	SL	GL	Ø2 h6 HA/ HB/HE
Ø6 / Z6	6	18+	63	6
Ø8 / Z6	8	24+	70	8
Ø10 / Z6	10	32+	80	10
Ø12 / Z6	12	37+	100	12
Ø16 / Z6	16	49+	112	16
Ø20 / Z8	20	62+	140	20
Ø25 / Z8	25	76+	150	25

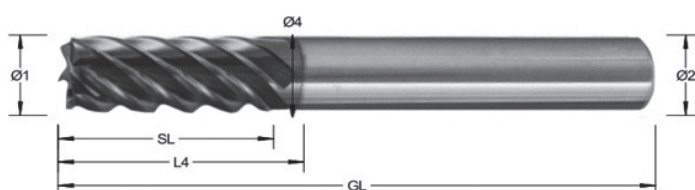

Artikel	1 Stück	Ab 5 Stück	Ab 10 Stück
Ø6	29,90 €	28,50 €	27,00 €
Ø8	35,80 €	34,00 €	32,50 €
Ø10	49,60 €	47,00 €	45,50 €
Ø12	67,50 €	64,00 €	62,00 €
Ø16	116,20 €	111,00 €	108,00 €
Ø20	168,80 €	163,00 €	159,50 €
Ø25	212,90 €	206,50 €	202,00 €

Sonderlängen, Durchmesser und
Sonderbeschichtung

auf Anfrage

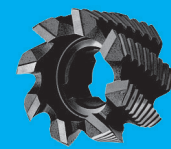
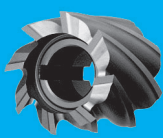

HPC-Vollradiusfräser VHM Typ H Z2 rechtsschneidend mit Beschichtung TiAlN

Artikel	Ø1	SL	GL	Ø2 h6 HA/ HB/HE
Ø3/R1,5-f8	3	6+	75	3
Ø4/R2-f8	4	8+	75	4
Ø6/R3-f8	6	10+	100	6
Ø8/R4-f8	8	12+	100	8
Ø10/R5-f8	10	14+	100	10
Ø12/R6-f8	12	16+	100	12
Ø14/R7-f8	14	18+	100	14
Ø16/R8-f8	16	22+	150	16
Ø20/R10-f8	20	26+	150	20

Artikel	1 Stück	Ab 5 Stück	Ab 10 Stück
Ø3	28,80 €	27,00 €	26,00 €
Ø4	29,60 €	28,00 €	27,00 €
Ø6	34,50 €	32,50 €	31,50 €
Ø8	42,90 €	40,50 €	39,50 €
Ø10	52,60 €	50,00 €	48,50 €
Ø12	65,30 €	62,00 €	60,00 €
Ø14	89,20 €	85,50 €	82,50 €
Ø16	127,50 €	122,50 €	118,50 €
Ø20	182,60 €	175,50 €	172,00 €

Sonderlängen, Durchmesser und
Sonderbeschichtung

auf Anfrage

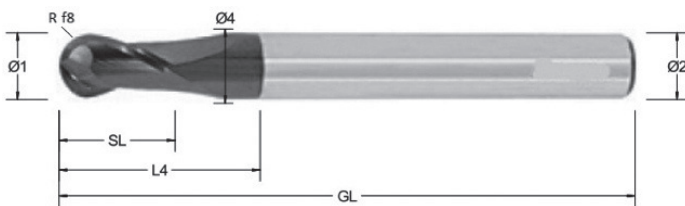

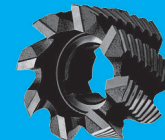
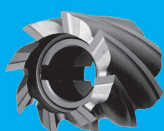

Reibahlen HSS/E mit Morsekegelschaft DIN 208

Größe mm	Grundpreis	Ø-Bereich mm	Schneidenlänge mm	ganze Länge mm	Schaft MK
Ø4	42,00 €	3,6-4,1	19	124	1
Ø4,5	42,00 €	4,2-4,5	23	133	1
Ø5	42,00 €	4,6-5,1	23	133	1
Ø5,5	42,00 €	5,2-5,5	26	138	1
Ø6	42,00 €	5,6-6,1	26	138	1
Ø6,5	44,50 €	6,2-6,5	31	150	1
Ø7	44,50 €	6,6-7,1	31	150	1
Ø7,5	44,50 €	7,2-7,5	33	156	1
Ø8	48,50 €	7,6-8,1	33	156	1
Ø8,5	48,50 €	8,2-8,5	36	162	1
Ø9	48,50 €	8,6-9,1	36	162	1
Ø9,5	48,50 €	9,2-9,5	38	168	1
Ø10	43,50 €	9,6-10,2	38	168	1
Ø10,5	42,00 €	10,3-10,5	41	175	1
Ø11	43,50 €	10,6-11,2	41	175	1
Ø11,5	46,00 €	11,3-11,5	44	182	1
Ø12	46,00 €	11,6-12,2	44	182	1
Ø12,5	46,00 €	12,3-12,5	44	182	1
Ø13	46,00 €	12,6-13,2	44	182	1
Ø13,5	49,00 €	13,3-13,5	47	189	1
Ø14	49,00 €	13,6-14,2	47	189	1
Ø14,5	49,00 €	14,3-14,5	50	204	2
Ø15	58,00 €	14,6-15,2	50	204	2
Ø15,5	58,00 €	15,3-15,5	52	210	2
Ø16	58,00 €	15,6-16,2	52	210	2
Ø16,5	58,00 €	16,3-16,5	54	214	2
Ø17	64,00 €	16,6-17,2	54	214	2
Ø17,5	64,00 €	17,3-17,5	56	219	2
Ø18	64,00 €	17,6-18,2	56	219	2
Ø18,5	64,00 €	18,3-18,5	58	223	2
Ø19	64,00 €	18,6-19,2	58	223	2
Ø19,5	64,00 €	19,3-19,5	60	228	2
Ø20	69,50 €	19,6-20,2	60	228	2
Ø20,5	69,50 €	20,3-20,5	62	232	2
Ø21	69,50 €	20,6-21,2	62	232	2
Ø21,5	69,50 €	21,3-21,5	64	237	2
Ø22	76,00 €	21,6-22,2	64	237	2

Größe mm	Grundpreis	Ø-Bereich mm	Schneidenlänge mm	ganze Länge mm	Schaft MK
Ø22,5	76,00 €	22,3-22,5	66	241	2
Ø23	76,00 €	22,6-23,2	66	241	2
Ø23,5	88,50 €	23,3-23,5	68	268	3
Ø24	88,50 €	23,6-24,2	68	268	3
Ø24,5	88,50 €	24,3-24,5	68	268	3
Ø25	88,50 €	24,6-25,2	68	268	3
Ø25,5	88,50 €	25,3-25,5	70	273	3
Ø26	97,00 €	25,6-26,2	70	273	3
Ø26,5	97,00 €	26,3-26,5	71	277	3
Ø27	109,00 €	26,6-27,2	71	277	3
Ø27,5	109,00 €	27,3-27,5	71	277	3
Ø28	109,00 €	27,6-28,2	71	277	3
Ø28,5	109,00 €	28,3-28,5	73	281	3
Ø29	109,00 €	28,6-29,2	73	281	3
Ø29,5	109,00 €	29,3-29,5	73	281	3
Ø30	109,00 €	29,6-30,2	73	281	3
Ø30,5	109,00 €	30,3-30,5	75	285	3
Ø31	127,50 €	30,6-31,2	75	285	3
Ø31,5	127,50 €	31,3-31,5	77	317	4
Ø32	143,00 €	31,6-32,2	77	317	4
Ø32,5	143,00 €	32,3-32,5	77	317	4
Ø33	143,00 €	32,6-33,2	77	317	4
Ø33,5	143,00 €	33,3-33,5	78	321	4
Ø34	159,00 €	33,6-34,2	78	321	4
Ø34,5	159,00 €	34,3-34,5	78	321	4
Ø35	159,00 €	34,6-35,2	78	312	4
Ø35,5	159,00 €	35,3-35,5	79	325	4
Ø36	170,00 €	35,6-36,2	79	325	4
Ø36,5	170,00 €	36,3-36,5	81	329	4
Ø37	170,00 €	36,6-37,2	81	329	4
Ø37,5	170,00 €	37,3-37,5	81	329	4
Ø38	188,00 €	37,6-38,2	81	329	4
Ø38,5	188,00 €	38,3-38,5	81	329	4
Ø39	188,00 €	38,6-39,2	81	329	4
Ø39,5	188,00 €	39,3-39,5	81	329	4
Ø40	188,00 €	39,6-40,2	81	329	4

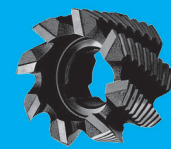
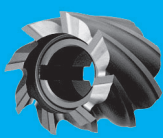

Reibahlen HSS/E mit zyl. Schaff DIN 212

Größe mm	Grundpreis	Ø-Bereich mm	Schneidenlänge mm	ganze Länge mm	Schaff Zyl.
Ø3	26,50 €	2,8-3,1	15	61	3
Ø3,5	24,50 €	3,2-3,7	18	70	3,5
Ø4	22,50 €	3,8-4,1	19	75	4
Ø4,5	26,50 €	4,2-4,7	21	80	4,5
Ø5	24,50 €	4,8-5,1	23	86	5
Ø5,5	29,50 €	5,2-5,7	26	93	5,6
Ø6	24,50 €	5,8-6,1	26	93	5,6
Ø6,5	30,50 €	6,2-6,7	28	101	6,3
Ø7	29,50 €	6,8-7,1	31	109	7,1
Ø7,5	31,50 €	7,2-7,7	31	109	7,1
Ø8	33,00 €	7,8-8,1	33	117	8
Ø8,5	36,50 €	8,2-8,7	33	117	8
Ø9	36,00 €	8,8-9,1	36	125	9
Ø9,5	37,50 €	9,2-9,7	36	125	9
Ø10	36,50 €	9,8-10,2	38	133	10
Ø10,5	42,00 €	10,3-10,7	38	133	10
Ø11	42,50 €	10,8-11,2	41	142	10
Ø11,5	49,50 €	11,3-11,7	41	142	10
Ø12	45,50 €	11,8-12,2	44	151	10
-Ø12,5	50,00 €	12,3-12,5	44	151	10
-Ø13	51,50 €	12,6-13,2	44	151	10
-Ø13,5	55,00 €	13,3-13,5	47	160	12,5
Ø14	52,50 €	13,6-14,2	47	160	12,5
Ø14,5	58,50 €	14,3-14,5	50	162	12,5
Ø15	56,00 €	14,6-15,2	50	162	12,5
Ø15,5	58,50 €	15,3-15,5	52	170	12,5
Ø16	57,00 €	15,6-16,2	52	170	12,5
Ø16,5	65,50 €	16,3-16,5	54	175	14
Ø17	67,00 €	16,6-17,2	54	175	14
Ø17,5	72,00 €	17,3-17,5	56	182	14
Ø18	68,50 €	17,6-18,2	56	182	14
Ø18,5	83,00 €	18,3-18,5	58	189	16
Ø19	81,50 €	18,6-19,2	58	189	16
Ø19,5	87,50 €	19,3-19,5	60	195	16
Ø20	82,50 €	19,6-20,2	60	195	16

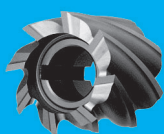

Reibahlen VHM/HM mit Morsekegelschaft DIN 8094

Größe mm	Grundpreis VHM-/HM-Kopf	Ø-Bereich mm	Schneidenlänge mm	ganze Länge mm	Schaft Zyl.
Ø5	84,00 € / -	4,6-5,1	23	133	1
Ø5,5	87,00 € / -	5,2-5,5	26	138	1
Ø6	87,00 € / -	5,6-6,1	26	138	1
Ø6,5	101,50 € / -	6,2-6,5	31	150	1
Ø7	101,50 € / -	6,6-7,1	31	150	1
Ø7,5	99,50 € / -	7,2-7,5	33	156	1
Ø8	99,50 € / -	7,6-8,1	33	156	1
Ø8,5	112,50 € / -	8,2-8,5	36	162	1
Ø9	112,50 € / -	8,6-9,1	36	162	1
Ø9,5	105,00 € / -	9,2-9,5	38	168	1
Ø10	105,00 € / 83,00 €	9,6-10,2	38	168	1
Ø10,5	120,50 € / 89,00 €	10,3-10,5	41	175	1
Ø11	120,50 € / 89,00 €	10,6-11,2	41	175	1
Ø11,5	128,00 € / 86,50 €	11,3-11,5	44	182	1
Ø12	128,00 € / 86,50 €	11,6-12,2	44	182	1
Ø12,5	142,50 € / 90,50 €	12,3-12,5	44	182	1
Ø13	142,50 € / 90,50 €	12,6-13,2	44	182	1
Ø13,5	169,50 € / 94,00 €	13,3-13,5	47	189	1
Ø14	169,50 € / 94,00 €	13,6-14,2	47	189	1
Ø14,5	183,50 € / 99,00 €	14,3-14,5	50	204	2
Ø15	183,50 € / 99,00 €	14,6-15,2	50	204	2
Ø15,5	199,50 € / 104,50 €	15,3-15,5	52	210	2
Ø16	199,50 € / 104,50 €	15,6-16,2	52	210	2
Ø16,5	- / 114,00 €	16,3-16,5	54	214	2
Ø17	- / 114,00 €	16,6-17,2	54	214	2
Ø17,5	- / 107,50 €	17,3-17,5	56	219	2
Ø18	- / 107,50 €	17,6-18,2	56	219	2
Ø18,5	- / 122,50 €	18,3-18,5	58	223	2
Ø19	- / 122,50 €	18,6-19,2	58	223	2
Ø19,5	- / 117,50 €	19,3-19,5	60	228	2
Ø20	- / 117,50 €	19,6-20,2	60	228	2
Ø20,5	- / 167,50 €	20,3-20,5	62	232	2
Ø21	- / 167,50 €	20,6-21,2	62	232	2
Ø21,5	- / 135,50 €	21,3-21,5	64	237	2
Ø22	- / 135,50 €	21,6-22,2	64	237	2

Reibahlen VHM/HM mit zyl. Schaft DIN 8093

Größe mm	Grundpreis VHM-/HM-Kopf	Ø-Bereich mm	Schneidenlänge mm	ganze Länge mm	Schaft Zyl.
Ø4	47,50 € / -	3,8-4,1	19	75	4
Ø4,5	57,50 € / -	4,2-4,7	21	80	4,5
Ø5	57,50 € / -	4,8-5,1	23	86	5
Ø5,5	67,50 € / -	5,2-5,7	26	93	5,6
Ø6	65,50 € / -	5,8-6,1	26	93	5,6
Ø6,5	74,50 € / -	6,2-6,7	28	101	6,3
Ø7	75,50 € / -	6,8-7,1	31	109	7,1
Ø7,5	82,50 € / -	7,2-7,7	31	109	7,1
Ø8	78,50 € / -	7,8-8,1	33	117	8
Ø8,5	88,00 € / -	8,2-8,7	33	117	8
Ø9	91,50 € / -	8,8-9,1	36	125	9
Ø9,5	102,50 € / -	9,2-9,7	36	125	9
Ø10	92,50 € / 74,50 €	9,8-10,2	38	133	10
Ø10,5	108,50 € / 89,50 €	10,3-10,7	38	133	10
Ø11	112,00 € / 84,50 €	10,8-11,2	41	142	10
Ø11,5	118,50 € / 85,50 €	11,3-11,7	41	142	10
Ø12	118,50 € / 85,50 €	11,8-12,2	44	151	10
Ø12,5	136,00 € / 88,50 €	12,3-12,5	44	151	10
Ø13	136,00 € / 88,50 €	12,6-13,2	44	151	10
Ø13,5	154,00 € / 94,50 €	13,3-13,5	47	160	12,5
Ø14	154,00 € / 94,50 €	13,6-14,2	47	160	12,5
Ø14,5	173,50 € / 102,50 €	14,3-14,5	50	162	12,5
Ø15	173,50 € / 102,50 €	14,6-15,2	50	162	12,5
Ø15,5	188,00 € / 103,00 €	15,3-15,5	52	170	12,5
Ø16	188,00 € / 103,00 €	15,6-16,2	52	170	12,5
Ø16,5	- / 129,00 €	16,3-16,5	54	175	14
Ø17	- / 129,00 €	16,6-17,2	54	175	14
Ø17,5	- / 122,50 €	17,3-17,5	56	182	14
Ø18	- / 122,50 €	17,6-18,2	56	182	14
Ø18,5	- / 143,50 €	18,3-18,5	58	189	16
Ø19	- / 143,50 €	18,6-19,2	58	189	16
Ø19,5	- / 134,50 €	19,3-19,5	60	195	16
Ø20	- / 134,50 €	19,6-20,2	60	195	16
Ø19,5	87,50 €	19,3-19,5	60	195	16
Ø20	82,50 €	19,6-20,2	60	195	16

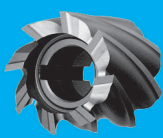

Universalkreissägeblätter

für Massivholz und verschiedene Plattenwerkstoffe

Artikel	Zahnung	Grundpreis
Ø250x3,2 / 2,2x30 mm	Z=40	30,00 €
Ø250x3,2 / 2,2x30 mm	Z=60	35,50 €
Ø250x3,2 / 2,2x30 mm	Z=80	44,00 €
Ø300x3,2 / 2,2x30 mm	Z=48	41,00 €
Ø300x3,2 / 2,2x30 mm	Z=60	42,00 €
Ø300x3,2 / 2,2x30 mm	Z=72	44,50 €
Ø300x3,2 / 2,2x30 mm	Z=96	51,00 €
Ø315x3,2 / 2,2x30 mm	Z=48	40,00 €
Ø315x3,2 / 2,2x30 mm	Z=96	53,50 €
Ø350x3,5 / 2,5x30 mm	Z=54	44,50 €
Ø350x3,5 / 2,5x30 mm	Z=72	48,50 €
Ø350x3,5 / 2,5x30 mm	Z=84	55,00 €
Ø350x3,5 / 2,5x30 mm	Z=108	58,50 €
Ø400x3,5 / 2,5x30 mm	Z=48	45,50 €
Ø400x3,5 / 2,5x30 mm	Z=60	52,00 €
Ø400x3,5 / 2,5x30 mm	Z=84	58,50 €
Ø400x3,5 / 2,5x30 mm	Z=96	61,50 €
Ø450x3,8 / 2,8x30 mm	Z=72	68,00 €
Ø500x4,0 / 2,8x30 mm	Z=72	73,00 €

Handkreissägeblätter

für Längs- und Querschnitte in Massivholz und Plattenwerkstoffen

Artikel	Zahnung	Grundpreis
Ø160x2,6/1,6x20 mm	12	18,50 €
Ø160x2,6/1,6x20 mm	24	21,00 €
Ø160x2,6/1,6x20 mm	48	25,50 €
Ø160x2,8/1,8x20 mm	36	23,00 €
Ø170x2,6/1,6x30 mm	24	22,50 €
Ø170x2,6/1,6x30 mm	52	29,50 €
Ø180x2,8/1,8x30 mm	48	28,00 €
Ø190x2,8/1,8x30 mm	16	19,50 €
Ø190x2,6/1,6x30 mm	30	23,00 €
Ø190x2,6/1,6x30 mm	48	27,50 €
Ø200x2,8/1,8x30 mm	24	25,00 €
Ø200x2,8/1,8x30 mm	36	27,50 €
Ø200x2,8/1,8x30 mm	48	29,50 €
Ø210x2,8/1,8x30 mm	24	25,50 €
Ø210x2,8/1,8x30 mm	48	30,00 €
Ø220x2,8/1,8x30 mm	48	31,50 €
Ø225x2,8/1,8x30 mm	24	28,00 €
Ø235x3,0/2,0x30 mm	24	30,00 €
Ø240x3,0/2,0x30 mm	48	32,50 €

Baukreissägeblätter

nagelfest

Artikel	Zahnung	Grundpreis
Ø 300x3,2/2,2x30 mm	24	29,00 €
Ø 315x3,2/2,2x30 mm	24	29,50 €
Ø 350x3,5/2,5x30 mm	28	34,00 €
Ø 400x4,0/2,8x30 mm	28	39,00 €
Ø 450x4,0/2,8x30 mm	32	44,50 €
Ø 500x4,0/2,8x30 mm	36	51,00 €
Ø 600x4,0/2,8x30 mm	40	71,50 €
Ø 700x4,2/3,0x30 mm	46	99,50 €

Feinschnittsägeblätter 40° Wechselzahn

für Formschnitte in beschichteten Plattenwerkstoffen (positiv)

Artikel	Zahnung	Grundpreis
Ø250x3,2/2,2x30 mm	80	44,50 €
Ø300x3,2/2,2x30 mm	96	56,00 €
Ø350x3,5/2,2x30 mm	108	71,00 €

Formatkreissägeblätter

für Trenn- und Gehrungsschnitte in NE – Metallen und Kunststoffprofilen (Trapez-Flachzahn positiv)

Artikel	Zahnung	Grundpreis
Ø250x3,2/2,2x30 mm	60	40,50 €
Ø250x3,2/2,2x30 mm	80	43,00 €
Ø300x3,2/2,2x30 mm	72	51,00 €
Ø300x3,2/2,2x30 mm	96	55,00 €
Ø350x3,5/2,5x30 mm	72	56,00 €
Ø350x3,5/2,5x30 mm	108	70,50 €
Ø400x3,5/2,5x30 mm	96	73,50 €

Kapp- und Gehrungskreissägeblätter

für Längs- und Querschnitte in Massivholz und Plattenwerkstoffen (Wechselzahn negativ)

Artikel	Zahnung	Grundpreis
Ø216x2,8/1,8x30 mm	24	25,50 €
Ø216x2,8/1,8x30 mm	48	30,00 €
Ø216x2,8/1,8x30 mm	60	32,50 €
Ø216x2,8/1,8x30 mm	80	40,50 €
Ø250x3,2/2,2x30 mm	40	34,00 €
Ø250x3,2/2,2x30 mm	60	36,50 €
Ø250x3,2/2,2x30 mm	80	45,50 €
Ø305x2,6/1,6x30 mm	60	45,50 €

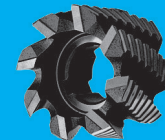
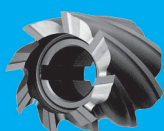

Hohlzahnkreissägeblätter - positiv

für Formschnitte in beidseitig, kunststoffbeschichteten Plattenwerkstoffen

Artikel	Zahnung	Grundpreis
Ø160x3,2/2,2x30 mm	36	38,50 €
Ø250x3,2/2,2x30 mm	48	41,00 €
Ø303x3,2/2,2x30 mm	60	45,00 €

Hohlzahnkreissägeblätter - negativ

für Formschnitte in beidseitig, kunststoffbeschichteten Plattenwerkstoffen

Artikel	Zahnung	Grundpreis
Ø220x3,2/2,2x30 mm	42	42,50 €
Ø250x3,2/2,2x30 mm	48	45,00 €
Ø303x3,2/2,2x30 mm	60	51,00 €

Zuschneidkreissägeblätter Wechselzahn

für Längs- und Querschnitte in Massivholz und Plattenwerkstoffen (Spandickenbegrenzt Wechselzahn)

Artikel	Zahnung	Grundpreis
Ø250x3,2/2,2x30 mm	24	25,50 €
Ø300x3,2/2,2x30 mm	28	31,00 €
Ø315x3,2/2,2x30 mm	28	32,50 €
Ø350x3,5/2,5x30 mm	32	34,00 €
Ø400x3,5/2,5x30 mm	36	42,50 €
Ø450x3,8/2,8x30 mm	40	50,50 €
Ø500x3,8/2,8x30 mm	44	58,50 €
Ø500x4,0/2,8x30 mm	50	82,00 €
Ø600x4,0/2,8x30 mm	40	79,00 €
Ø700x4,2/3,0x30 mm	46	100,50 €

Zuschneidkreissägeblätter Flachzahn

für Längs- und Querschnitte in Massivholz und Plattenwerkstoffen (Spandickenbegrenzt Flachzahn)

Artikel	Zahnung	Grundpreis
Ø250x3,2/2,2x30 mm	18	25,00 €
Ø300x3,2/2,2x30 mm	20	27,50 €
Ø315x3,2/2,2x30 mm	16	28,00 €
Ø350x3,5/2,5x30 mm	16	29,50 €
Ø350x3,5/2,5x30 mm	24	31,00 €
Ø400x3,5/2,5x30 mm	18	34,00 €
Ø400x3,5/2,5x30 mm	28	37,50 €
Ø450x3,8/2,8x30 mm	20	40,00 €
Ø500x3,8/2,8x30 mm	36	56,00 €
Ø600x4,0/2,8x30 mm	40	75,50 €
Ø700x4,2/3,0x30 mm	46	96,00 €

Unistee-Kreissägeblätter

für Metalle und NE-Metalle

Artikel	Zahnung	Grundpreis
Ø200x2,4/1,8x30 mm	40	36,00 €
Ø235x2,4/1,8x30 mm	44	38,00 €
Ø303x2,6/2,2x30 mm	60	58,00 €

Trockenschnittkreissägeblätter

für das Trennen von Stahl, Guss, Verbundwerkstoffe, NE-Materialien, PVC, Kabel, Kabelkanäle, Profile, SML-Rohre, etc.

Artikel	Zahnung	Grundpreis
Ø305x2,2/1,8x30 mm	80	114,00 €
Ø355x2,2/1,8x30 mm	90	130,00 €

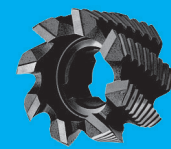
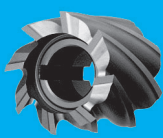

Kreissägeblätter HSS/HSS-E

Artikel	HSS PVD	HSS DMo5	HSS-E
Ø200x1,8	-	36,00 €	-
Ø225x1,9	-	37,00 €	-
Ø250x2,0	46,50 €	39,50 €	48,00 €
Ø250x2,5	49,50 €	42,00 €	57,00 €
Ø275x2,0	50,50 €	45,00 €	57,00 €
Ø275x2,5	51,50 €	45,00 €	57,00 €
Ø300x2,5	62,00 €	59,00 €	71,00 €
Ø315x2,0	63,00 €	-	-
Ø315x2,5	71,50 €	65,50 €	80,00 €
Ø315x3,0	78,00 €	73,50 €	91,50 €
Ø325x3,0	-	91,50 €	-
Ø350x2,5	90,50 €	83,00 €	93,50 €
Ø350x3,0	94,00 €	84,00 €	112,50 €
Ø370x3,0	115,50 €	107,50 €	139,00 €
Ø400x3,0	135,50 €	128,50 €	173,50 €
Ø400x3,5	146,00 €	139,00 €	182,00 €
Ø400x4,0	166,00 €	160,00 €	-
Ø425x3,5	175,50 €	168,00 €	247,00 €
Ø425x4,0	185,00 €	180,00 €	-
Ø450x3,0	189,00 €	-	-
Ø450x3,5	204,00 €	199,50 €	-
Ø450x4,0	211,50 €	206,00 €	298,50 €
Ø500x4,0	-	267,00 €	-

Segmentkreissägeblätter HSS

Zahnung, Bohrung, Nebenlöcher nach Lagerliste

Artikel	HSS-E
Ø275x3,0	123,00 €
Ø300x3,6	155,50 €
Ø315x3,6	162,00 €
Ø340x3,6	156,50 €
Ø360x3,6	173,50 €
Ø370x3,6	173,50 €
Ø400x4,0	183,00 €
Ø425x4,0	238,50 €
Ø450x4,0	273,00 €
Ø460x5,0	285,00 €
Ø500x5,0	336,00 €
Ø560x5,0	362,50 €
Ø630x5,0	402,50 €
Ø630x6,0	422,50 €
Ø660x5,0	447,50 €
Ø660x6,0	491,50 €
Ø710x6,0	512,50 €
Ø760x6,0	632,50 €
Ø810x6,8	660,50 €
Ø910x7,2	774,00 €



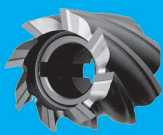

Allgemeine Hinweise

- Langlochfräser werden ohne Ihre besondere Anweisung nur stirnseitig bearbeitet.
- Abtrennen erfolgt automatisch mit komplett neuem Stirnanschliff.
- Übermäßiger Verschleiß wird bei Scheibenfräsern, Walzenstirnfräsern, Hochleistungsbohrern und Schälbohrern nach Aufwand verrechnet.
- Werkzeugänderungen (z.B. Radius oder Durchmesser) werden nach Aufwand verrechnet.
- Stufenbohrer, Gewinde- und Trapezgewindefräser werden nach Aufwand verrechnet.
- Linksgewinde wird bei allen Werkzeugen nach Aufwand verrechnet.
- Konische Reibahlen und Stirnreibahlen werden nach Aufwand verrechnet.
- Starke Ausbrüche bei Papiermessern werden mit Aufschlägen von 30% bis 50% verrechnet. Auf Anfrage liefern wir Ihnen auch Schneideleisten je nach Größe und Maschinentyp.
- Alle Werkzeuge und Klingen sollten lose angeliefert werden. Zerlegen von Geräten (z.B. Kettensäge) wird nach Aufwand verrechnet.
- Auf Anfrage liefern wir Ihnen gerne kostenpflichtige Messprotokolle für alle Schaftwerkzeuge.**
- Auf den Seiten 31 bis 33 finden Sie Formulare für die schnelle Konzeption und Skizzierung von Sonderwerkzeugen. Sie können uns die ausgefüllten Formblätter anschließend per Fax oder Mail zusenden.**
- Nicht mehr in unsere Preisliste geschafft haben es Beschlagbohrer, Schweißpunktbohrer, Scheibenschneider, Kuttermesser, Dreischneider-Kolbus-Messer und Zylinderköpfe. Preisinformationen können Sie gerne bei uns anfragen.



Qualitätsmanagement und -sicherung

Der Grundgedanke unseres QMS ist der Begriff Qualität, der für die volle Eignung der von uns gelieferten Produkte und Dienstleistungen für ihren geforderten Verwendungszweck steht. Daher verstehen wir unter Qualitätsmanagement jede Maßnahme innerhalb des Firmengeschehens, welche diese Eignung der Produkte und Dienstleistungen sicherstellt. Dadurch stellen wir sicher, dass

- zukünftige und bestehende Kunden unserer Qualitätsfähigkeit vertrauen,
- unsere Kunden mit unseren Leistungen zufrieden sind,
- unsere Qualitätsorganisation nach wirtschaftlichen Gesichtspunkten handelt,
- Abläufe und Zuständigkeiten geregelt sind
- die beschriebenen Regelungen verstanden, verwirklicht, aufrecht erhalten werden und wirksam sind,
- die Fehlervermeidung Vorrang vor Fehlerbeseitigung hat,
- alle Informationen zur internen Verbesserung analysiert und die getroffenen Maßnahmen verwirklicht werden.

Auf der Grundlage der aus der Qualitätspolitik resultierenden Maßnahmen und den beschriebenen Festlegungen wurde ein umfassendes und für alle Mitarbeiter verbindliches System erarbeitet und in allen Unternehmensbereichen eingeführt.

Das Qualitätsmanagementsystem entspricht im Aufbau und der Wirkungsweise der Norm DIN EN ISO 9001:2008 und gilt fürs gesamte Unternehmen.

Die in einem QM-Handbuch dargestellten Prozesse beschreiben alle Tätigkeiten, bezüglich unserer derzeitigen Geschäftstätigkeiten. Diese Prüfung der Vollständigkeit sowie die Identifikation der Prozesse sind bei Audits regelmäßig zu hinterfragen und ggf. Erweiterungen der Prozesse einzubinden.

Die Wechselwirkung der Prozesse ist durch Verweise in Ablaufdiagrammen dargestellt, mit der Zielsetzung ungewünschte Betriebszustände zu vermeiden. Zusätzlich ist der notwendige Informationsfluß der internen und externen Kommunikation durch die Vorgabe der anzuwendenden Dokumente und Aufzeichnungen gelenkt.

Die Analyse, Verbesserung und Wirksamkeitsprüfungen der Prozesse einschließlich der daraus resultierenden Maßnahmen wird durch die Aufgaben und Verantwortungsverteilung auf qualifizierte Mitarbeiter übertragen.

Die sich ergebende Grobstruktur ist in einem Organigramm anhand der Aufgaben und in den Verfahrensanweisungen durch die Benennung von Verantwortlichkeiten dargestellt. Weiterhin gibt es Festlegungen zur Mindestqualifikation der Mitarbeiter und Beschreibungen der Aufgabenbereiche.

Alle festgelegten Strukturen unseres Betriebs sollen somit sowohl im Sinne des Unternehmens, als auch im Sinne des Kunden stehen.

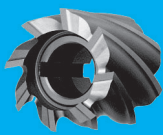

Sonderwerkzeug - Neuherstellung nach Ihren Angaben

Angebotsanfrage
 Bestellung

Datum:
 Firma:
 Kunden-Nr.:
 Ansprechpartner:
 Anschrift:
 Telefon:
 Mail:

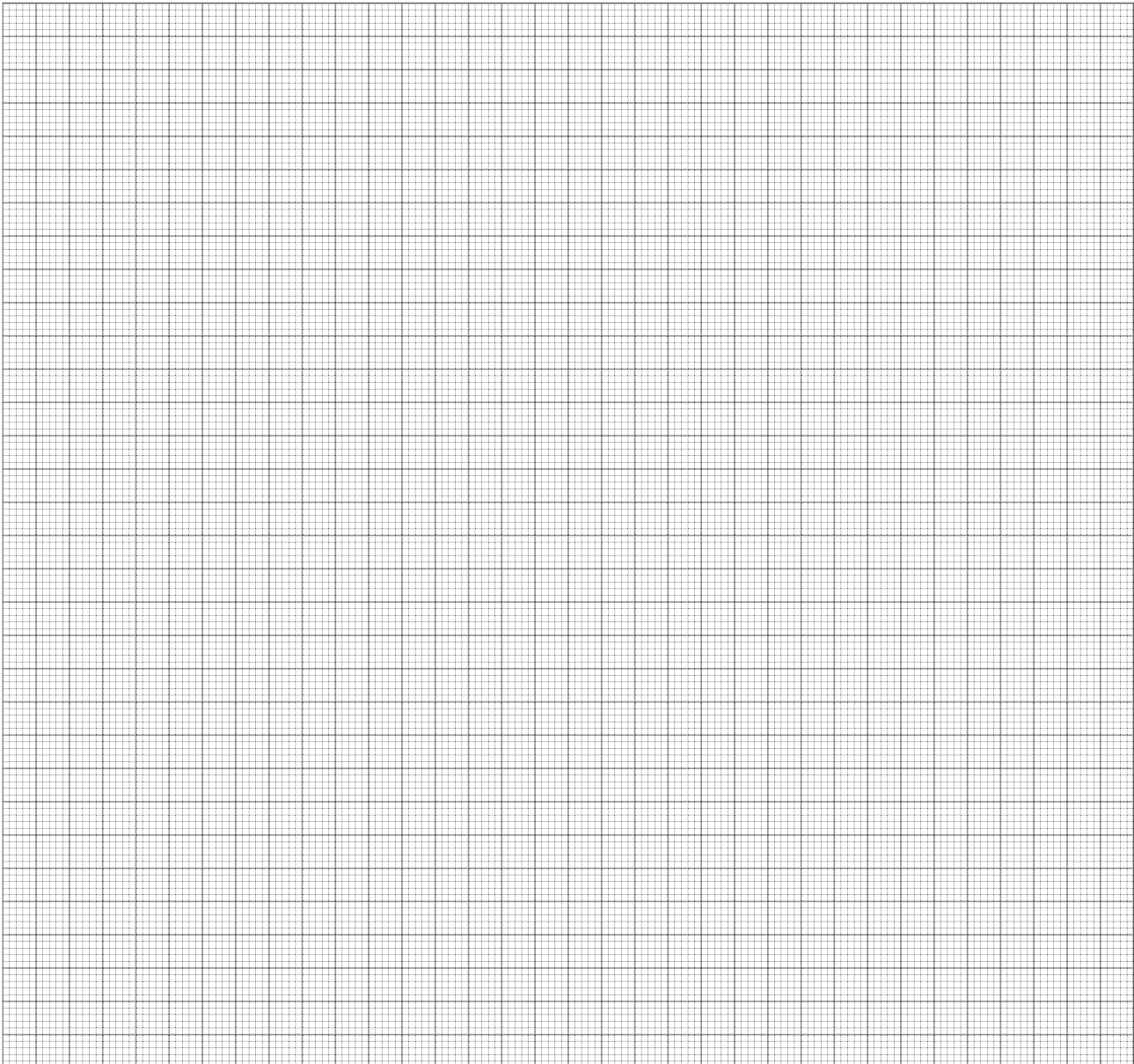

Stückzahl:
 Werkstoff:
 Spirallänge:
 Beschichtung:
 Zu bearbeitendes Material:



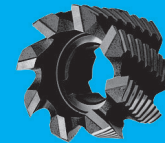
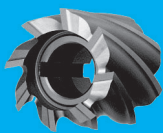

Sonderbohrer - Neuherstellung nach Ihren Angaben

Angebotsanfrage
 Bestellung

Datum:

Firma:

Kunden-Nr.:

Ansprechpartner:

Anschrift:

Telefon:

Mail:

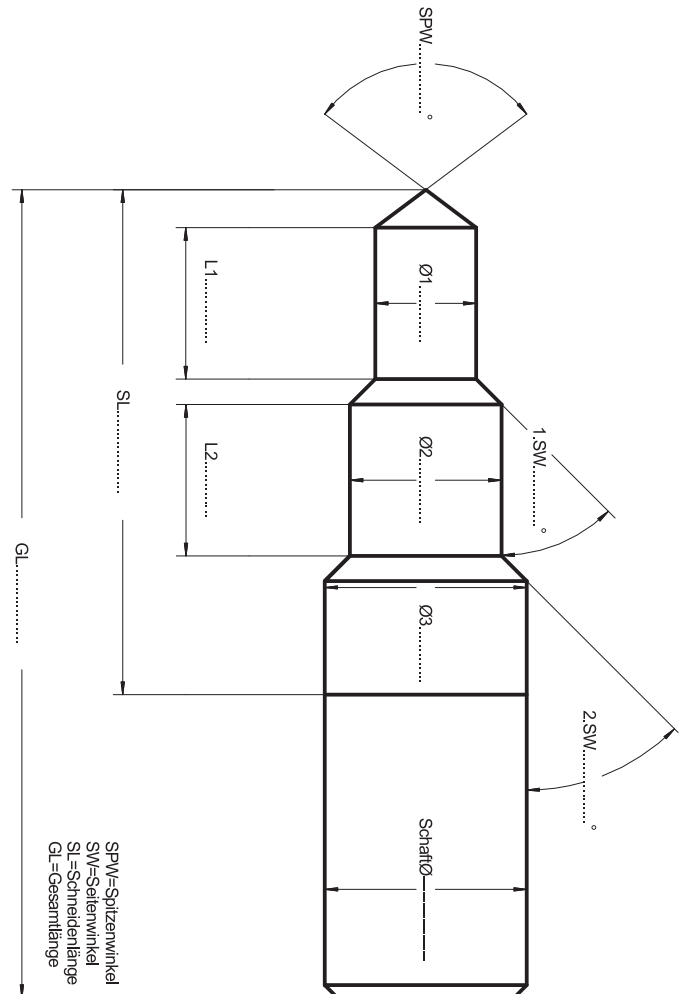
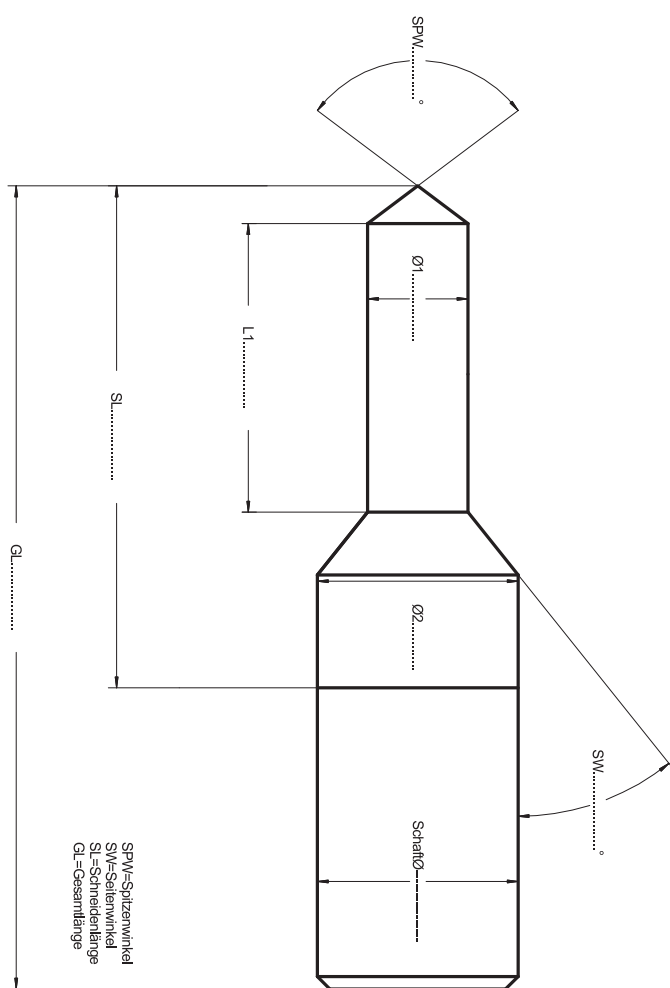

Stückzahl:

Werkstoff:

Beschichtung:

Zu bearbeitendes Material:



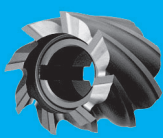

Sonderfräser - Neuerstellung nach Ihren Angaben

Angebotsanfrage
 Bestellung

Datum:

Firma:

Kunden-Nr.:

Ansprechpartner:

Anschrift:

Telefon:

Mail:

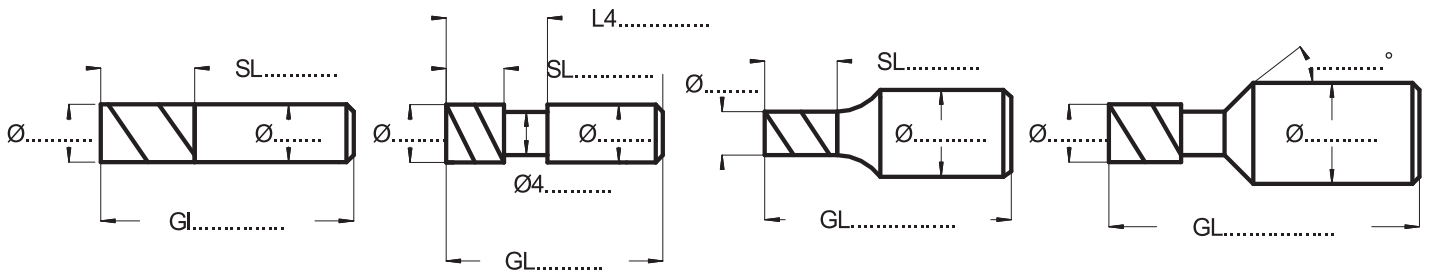

GL=Gesamtlänge
SL=Schneidentlänge
L4=Schneidentlänge mit Freistich
Ø4=Durchmesser Freistich

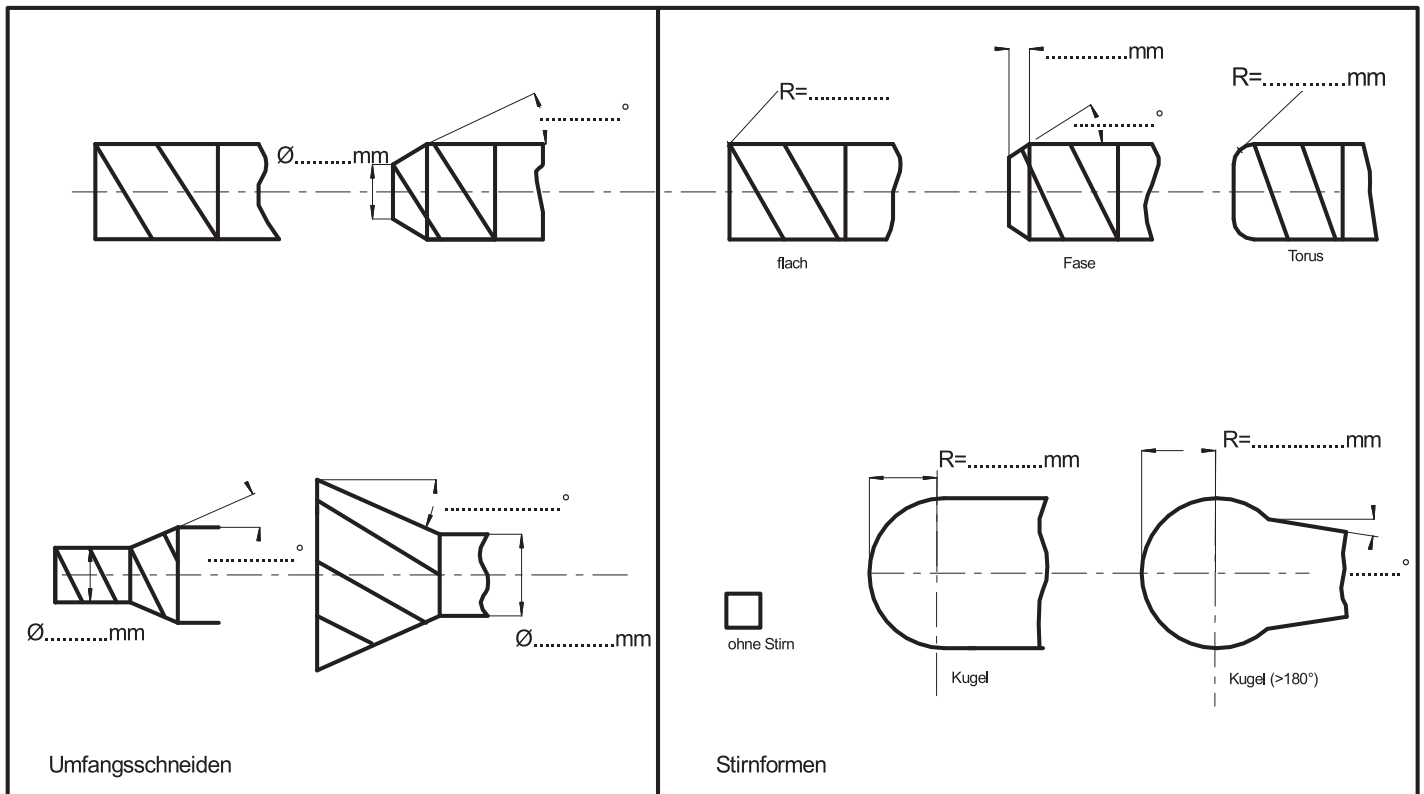

Stückzahl:

Werkstoff:

Beschichtung:

Zu bearbeitendes Material:



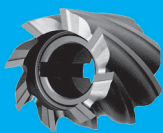

Allgemeine Geschäftsbedingungen

1. Angebot, Vertragsschluss

1.1 Allen Angeboten und Vereinbarungen liegen nachstehende Vertragsbedingungen zugrunde; ebenso erfolgt die Übernahme und Ausführung von Aufträgen, soweit im Einzelfalle keine abweichende Regelung getroffen ist, nur nach Maßgabe unserer schriftlichen Auftragsbestätigung bzw. unserer nachstehenden Verkaufsbedingungen. Von unseren schriftlichen Bestätigungen abweichende Vereinbarungen hat der Auftraggeber zu beweisen. Unsere Angebote sind freibleibend, sofern sich nicht aus dem Text des Angebots eine zeitlich befristete Bindung ergibt.

1.2 Unsere Allgemeinen Geschäftsbedingungen gelten auch für zukünftige Geschäfte, ohne dass es in jedem Einzelfalle einer ausdrücklichen Vereinbarung bedarf.

1.3 Entgegenstehende Allgemeine Geschäftsbedingungen des Bestellers sind für uns unverbindlich, auch wenn ihnen nicht ausdrücklich widersprochen wird.

1.4 Übergebene Unterlagen, insbesondere Zeichnungen, Abbildungen und dergleichen, bleiben unser Eigentum und dürfen nur zum vertraglich bestimmten Zweck verwendet werden. Soweit der Vertragszweck nicht entgegensteht, sind diese Unterlagen auf Aufforderung zurückzugeben.

1.5 Für sämtliche Rechte und Forderungen des Kunden gegenüber uns, ist die Abtretung oder sonstige Übertragung ausgeschlossen. Dies gilt auch für alle zukünftigen Forderungen und Rechte. Im Einzelfall kann von unserer Seite einer Abtretung oder Übertragung schriftlich zugestimmt werden.

1.6 Alle Vereinbarungen, gleichgültig, ob sie bei oder nach Vertragsschluss getroffen werden, bedürfen der Schriftform. Mündliche Nebenabreden sind nur rechtsverbindlich, wenn sie durch uns schriftlich bestätigt werden.

1.7 Der Vertragsschluss erfolgt unter dem Vorbehalt der richtigen und rechtzeitigen Selbstlieferung durch unsere Zulieferer. Dies gilt nur für den Fall, dass die Nichtlieferung nicht von uns zu vertreten ist, insbesondere bei Abschluss eines kongruenten Deckungsgeschäftes mit unserer Zulieferer.

2. Lieferung

2.1 Lieferzeiten und Liefertermine sind nur verbindlich, wenn sie von uns ausdrücklich schriftlich zugesagt werden.

2.2 Die Einhaltung der Lieferverpflichtung setzt die Abklärung aller technischen Fragen und die rechtzeitige und ordnungsgemäße Erfüllung sämtlicher Verpflichtungen des Bestellers voraus. Die Einrede des nicht erfüllten Vertrages bleibt vorbehalten.

2.3 Eine vereinbarte Lieferfrist wird angemessen verlängert, soweit Betriebsstörungen – sowohl im Betrieb des Unternehmens, als auch in dem eines Zulieferers – eintreten, wie z. B. Streik, Aussperrung, Naturkatastrophen, Störungen des öffentlichen Friedens, des Verkehrs und allen sonstigen Fällen höherer Gewalt.

2.4 Die Versendung an den vom Abnehmer angegebenen Ort erfolgt auf Gefahr des Bestellers. Die Gefahr der Verschlechterung oder des zufälligen Untergangs der Ware geht mit Verladung auf den Besteller über, auch wenn diese auf unsere Fahrzeuge erfolgt. Sendungen werden nur auf ausdrücklichen Wunsch des Bestellers versichert. Soweit die Versendung durch unsere Transportmittel erfolgt, richtet sich unsere Haftung nach dem Gesetz.

2.5 Wird der Versand auf Wunsch des Bestellers verzögert, sind wir berechtigt, nach Setzung und fruchtlosem Ablauf einer angemessenen Frist anderweitig über den Liefergegenstand zu verfügen und den Besteller mit angemessener verlängerter Frist zu beliefern.

2.6 Kommt der Besteller in Annahmeverzug oder verletzt er sonstige Mitwirkungsverpflichtungen, so sind wir berechtigt, den insoweit entstehenden Schaden einschließlich etwaiger Mehraufwendungen ersetzt zu verlangen. Soweit wir nach dem Gesetz berechtigt sind, Schadensersatz wegen Nichterfüllung des Vertrages zu verlangen, kann von uns pauschal 10% der Auftragssumme als Schadensersatz gefordert werden. Der Beweis eines höheren bzw. niedrigeren Schadens bleibt uns und dem Abnehmer vorbehalten.

3. Preise

3.1 Soweit für eine bestimmte Lieferung keine besondere Preisabsprache getroffen ist, gelten die Lieferpreise am Tage der Bestellung.

3.2 Preisangaben verstehen sich jeweils zuzüglich der gesetzlichen Mehrwertsteuer am Tage der Lieferung.

3.3 Die Preise gelten ausschließlich Verpackung, frei jeder deutschen Empfangsstation, frei deutscher Grenze bzw. frei deutschen Hafen bei Exportlieferung, wobei uns jeweils die Wahl der preisgünstigsten Versandart vorbehalten bleibt. Bei Sendungen unter Euro 500,- Rechnungswert werden Porto ab Ort der Auslieferung zusätzlich berechnet. Die Mehrkosten für Eilversand, Versicherung und sonstige besondere Vorschriften trägt der Besteller. Für die Erledigung von Kleinaufträgen bis Euro 150,- Rechnungswert, werden Euro 10,- Bearbeitungsgebühr in Ansatz gebracht. Verpackungen werden nicht zurückgenommen.

3.4 Wer den nach Vertragsabschluss Sonderwünsche oder Änderungen verlangt, die nicht zum Bestandteil des Vertrages wurden, können die hierfür entstehenden Mehrkosten gesondert in Rechnung gestellt werden.

4. Zahlungsbedingungen

4.1 Sofern sich aus der Auftragsbestätigung nichts anderes ergibt, hat die Zahlung ohne Abzug innerhalb der auf der Rechnung angegebenen Frist zu erfolgen. Ist auf der Rechnung keine Zahlungsfrist vermerkt, so hat die Zahlung innerhalb von 30 Tagen nach Rechnungsdatum zu erfolgen.

4.2 Eingeräumte Teilzahlungen können widerrufen werden, wenn der Kunde mit einer zugesagten Rate länger als eine Woche in Rückstand gerät.

4.3 Bei Nichteinhaltung der Zahlungsbedingungen oder bei Umständen, die erst nach Vertragsschluss bekannt werden und geeignet sind, die Kreditwürdigkeit des Bestellers zu mindern, werden sämtliche Forderungen – ohne Rücksicht auf Stundung oder die Laufzeit hereingenommener Wechsel – sofort fällig. In diesem Fall sind wir berechtigt, nach ausstehende Leistungen nun gegen Vorauszahlung oder Sicherheitsleistung auszuführen, sowie nach Ablauf einer angemessenen Nachfrist vom Vertrag zurückzutreten bzw. Schadensersatz wegen Nichterfüllung zu verlangen. Im Übrigen sind wir unbeschadet der vorstehenden Rechte berechtigt, die unter Eigentumsvorbehalt gelieferte Ware auf Kosten des Bestellers zurückzunehmen.

4.4 Im Fall eines Zahlungsverzuges werden die gesetzlichen Zinsen fällig. Die Geltendmachung eines weiteren Verzugssschadens bleibt vorbehalten. Dem Besteller bleibt der Nachweis vorbehalten, dass als Folge des Zahlungsverzuges kein oder ein wesentlich geringerer Schaden entstanden ist.

4.5 Die Zurückhaltung von Zahlungen oder die Aufrechnung etwaiger Gegenansprüche des Bestellers ist nur statthaft, wenn diese Gegenansprüche unstrittig und rechtskräftig festgestellt sind und sein Gegenanspruch im Falle der Zurückbehaltung auf dem gleichen Vertragsverhältnis beruht.

4.6 Bei Erhöhung der Preise zwischen Vertragsschluss und Lieferung sind wir berechtigt, die erhöhten Preise zu verlangen, sofern die vertragsgemäße Lieferung mehr als vier Monate nach Vertragsabschluss erfolgen soll und wir uns zum Zeitpunkt der Erhöhung nicht im Lieferverzug befinden. Soweit Preissteigerungen von mehr als 20% geltend gemacht werden, kann der Besteller vom Vertrag zurücktreten. Nimmt der Besteller die angebotene Ware nicht zu dem in der Auftragsbestätigung genannten Termin ab, so gelten die Preise zum Zeitpunkt der Lieferung.

5. Ausführung der Leistungen

5.1 Bei sämtlichen unserer Erzeugnisse richten sich die Maß- und sonstigen Toleranzgrenzen nach den jeweiligen DIN-Vorschriften, im Übrigen nach Handelsüblichkeit sowie dem Stand der Technik.

5.2 Sofern nichts anderes ausdrücklich vereinbart ist, gilt der Liefergegenstand als „ab Werk“ verkauft, auch wenn diesseits die Fracht Frei Lieferung übernommen wurde. Die Gefahr geht mit der Verladung im Werk auf den Besteller über. Mit diesem Zeitpunkt gilt die Lieferung als erfüllt. Teillieferungen sind zulässig, soweit sich hieraus keine Nachteile für den Gebrauch ergeben. Beanstandungen von Teillieferungen entbinden nicht von der Verpflichtung, die Restmenge der bestellten Ware vertragsgemäß abzunehmen.

6. Mängelansprüche

6.1 Offensichtliche Mängel sind durch den Besteller spätestens innerhalb von 14 Tagen nach Erhalt der Lieferung zu rügen. Soweit im Vertrag eine gemeinsame Abnahme des Liefergegenstandes vereinbart ist, sind offensichtliche Mängel sofort zu rügen. Verborgene Mängel sind unverzüglich nach Ihrer Entdeckung, spätestens jedoch vor Ablauf der gesetzlichen Mängelhaftungsfrist zu rügen. Sofern der Besteller Kaufmann ist, gilt § 377 HGB.

6.2 Mängelansprüche können durch den Besteller nur gemäß folgender Bestimmungen geltend gemacht werden:

a) Das Unternehmen ist berechtigt, einen vom Besteller behaupteten Mangel in den Räumlichkeiten des Bestellers zu überprüfen oder überprüfen zu lassen. Wir sind berechtigt, nach unserer Wahl unentgeltlich nachzubessern oder eine neue, mangelfreie Sache zu liefern, soweit sich innerhalb der Verjährungsfrist ein Mangel zeigt, dessen Ursache bereits im Zeitpunkt des Gefahrenübergangs vorlag.

b) Die Gelegenheit zur Nacherfüllung innerhalb einer angemessenen Frist ist zunächst zu gewähren. Besteht nach dem Inhalt des diesen Bedingungen zugrunde liegenden Vertrages kein Recht, Ersatz zu liefern oder ist die Mängelbeseitigung trotz mindestens zweimaligen Nachbesserungsversuchen endgültig erfolglos, so kann der Besteller – unbeschadet etwaiger Schadensersatzansprüche – vom Vertrag zurücktreten oder die Vergütung mindern. Dabei besteht ein Rücktrittsrecht aber nicht bei einem unerheblichen Mangel.

c) Das Unternehmen ist berechtigt, eine geschuldete Nacherfüllung davon abhängig zu machen, dass der Besteller den fälligen Kaufpreis zahlt. Hierbei ist der Besteller jedoch berechtigt, einen im Verhältnis zum Mangel angemessenen Teil des Kaufpreises zurückzubehalten.

d) Sämtliche Ansprüche auf Schadensersatz bzw. Ersatz für erhebliche Aufwendungen können nur nach Maßgabe des Punkt 7 dieser Geschäftsbedingungen geltend gemacht werden. Darüber hinaus sind diese ausgeschlossen.

6.3 Die Mängelhaftungsfrist beginnt im Fall der Vereinbarung einer gemeinsamen Abnahme mit dieser, soweit diese tatsächlich durchgeführt wird. Ansonsten mit der Übergabe. Sie beträgt bei neuen Sachen ein Jahr ab Ablieferung. Dies gilt jedoch nicht, soweit das Gesetz gemäß § 438 I, 2; § 479 I u. § 634 a I, 2 BGB längere Fristen vorschreibt. Vorstehende Verjährungsverkürzung in Abweichung von § 438 I, 3 BGB gilt nicht für den Fall der Arglist, für die in Punkt 7 geregelten Schadensersatzansprüche sowie für Ansprüche nach dem Produkthaftungsgesetz. In diesen Fällen gelten ausschließlich die gesetzlichen Verjährungsvorschriften.

7. Haftung

7.1 Soweit sich aus diesen Geschäftsbedingungen einschließlich der nachfolgenden Bestimmungen nichts anderes ergibt, haften wir bei einer Verletzung von vertraglichen und außervertraglichen Pflichten nach den einschlägigen gesetzlichen Vorschriften.

7.2 Auf Schadensersatz haften wir – gleich aus welchem Rechtsgrund – bei Vorsatz und grober Fahrlässigkeit. Bei einfacher Fahrlässigkeit einschließlich unserer Vertreter und Erfüllungsgehilfen haften wir nur

a) für Schäden aus der Verletzung des Lebens, des Körpers oder der Gesundheit

b) für Schäden aus der Verletzung einer wesentlichen Vertragspflicht; in diesem Fall ist die Haftung jedoch auf den Ersatz des vorhersehbaren, typischerweise eintretenden Schadens begrenzt

c) für Schäden aus Unmöglichkeit und Verzug wegen der Verletzung von Kardinalpflichten

7.3 Die sich aus 7.2 ergebenden Haftungsbeschränkungen gelten nicht, soweit unerseits ein Mangel arglistig verschwiegen oder eine Garantie für die Beschaffenheit der Ware übernommen wurde. Das gleiche gilt für Ansprüche des Bestellers nach dem Produkthaftungsgesetz.

7.4 Wegen einer Pflichtverletzung, die nicht in einem Mangel besteht, kann der Besteller nur zurücktreten oder kündigen, wenn wir die Pflichtverletzung zu vertreten haben. Ein freies Kündigungsrecht des Bestellers (insbesondere gemäß §§ 651, 649 BGB) wird ausgeschlossen. Im Übrigen gelten die gesetzlichen Voraussetzungen und Rechtsfolgen.

7.5 Soweit die Schadensersatzhaftung durch uns ausgeschlossen oder eingeschränkt ist, gilt dies auch im Hinblick auf die persönliche Schadensersatzhaftung der Angestellten, Mitarbeiter, Arbeitnehmer, Vertreter und Erfüllungsgehilfen unseres Betriebes.

8. Besondere Bedingungen für Bearbeitungsaufträge

8.1 Mit der Übergabe von Gegenständen zur Bearbeitung (z. B. Nachschleifen von Werkzeugen) bestellt uns der Auftraggeber wegen aller gegenwärtigen und künftigen Forderungen aus der laufenden Geschäftsverbindung ein vertragliches Pfandrecht. Das gesetzliche Pfandrecht sowie Zurückbehaltungsrecht bleibt unberührt.

8.2 Soweit wir aufgrund eines Pfandrechtes berechtigt sind, Gegenstände des Auftraggebers zurückzubehalten, werden diese ordnungsgemäß verwahrt. Kommt der Auftraggeber trotz Zahlungsaufforderung und Fristsetzung von mindestens 14 Tagen in Verzug, sind wir berechtigt, den uns übergebenen Gegenstand zu veräußern und uns aus dem Veräußerungserlös zu befriedigen. Das Pfandrecht erlischt mit Rückgabe des jeweiligen Gegenstandes.

8.3 Alle Zahlungen sind ohne Skontoabzug mit Rechnungsstellung fällig. Die Bestimmungen der Ziff. 4 gelten im Übrigen entsprechend.

8.4 Hinsichtlich der Mängelansprüche und der Haftungsansprüche gelten Punkt 6 und 7 entsprechend. Für Baustoffe, Bauteile oder sonstiges Material, die vom Besteller im Rahmen der Bearbeitungsaufträge geliefert werden, wird durch uns keine Mängelhaftung übernommen.

9. Eigentumsvorbehalt

9.1 Wir behalten uns das Eigentum an dem Liefergegenstand vor, bis sämtliche Forderungen gegen den Besteller aus der Geschäftsverbindung ohne Rücksicht auf deren Rechtsgrund oder Entstehungszeitpunkt beglichen sind. Dies gilt auch dann, wenn einzelne oder sämtliche Forderungen in eine laufende Rechnung aufgenommen wurden und der Saldo gezogen und anerkannt ist. Barzahlungen, Schecks und Banküberweisungen, die gegen Übersendung eines von uns ausgestellten Eigenakts des Bestellers erfolgen, gelten erst dann als Zahlungen, wenn der Wechsel von dem Bezogenen eingelöst ist und wir somit aus der Wechselhaftung befreit sind.

9.2 Bei einer Verarbeitung unserer Waren oder Erzeugnisse durch den Besteller erwerben wir unter Ausschluss des § 905 BGB Eigentum an den neu entstehenden Sachen. Bei der Verbindung und Vermischung mit anderen Materialien oder Stoffen gelten die gesetzlichen Vorschriften der §§ 947, 948 BGB.

9.3 Für die Dauer des Eigentumsvorbehalts ist der Besteller ermächtigt, die gelieferten Waren im Rahmen seines gewöhnlichen Geschäftsganges zu nutzen. Jede anderweitige Verfügung über die Ware (z.B. Weiterverkauf, Vermietung, Verpfändung, Sicherungsübereignung) ist nur mit unserer ausdrücklichen Zustimmung gestattet.

9.4 Der Besteller tritt bereits jetzt, soweit zulässig, alle Forderungen ab, die ihm aus der Weiterveräußerung gegen den Dritten erwachsen und zwar gleichgültig, ob die Vorbehaltsware ohne oder nach Verarbeitung verkauft wird. Zur Einziehung dieser Forderungen ist der Besteller auch nach der Abtretung berechtigt. Die Befugnis, die Forderungen selbst einzuziehen bleibt unberührt. Solange der Besteller seinen Zahlungsverpflichtungen nachkommt, verzichten wir auf das Recht zur Selbsteinziehung. Auf unser Verlangen hin hat der Besteller die abgetretenen Forderungen bekannt zu geben, alle zur Durchsetzung erforderlichen Angaben zu machen und die dazugehörigen Unterlagen auszuhändigen.

9.5 Wir verpflichten uns, die uns zustehenden Sicherungen insoweit freizugeben, als ihr Wert die zu sichernde Forderungen, soweit diese noch nicht beglichen sind, um mehr als 20% übersteigt.

10. Schlussbestimmungen

10.1 Sämtliche Zahlungen haben in €/Euro zu erfolgen.

10.2 Als Gerichtsstand auch für Wechsel-, Scheck und Urkundenprozesse wird, soweit dies nach § 38 ZPO zulässig ist, der Sitz der Gesellschaft bzw. Zweigniederlassungen vereinbart. Wir sind auch berechtigt, am Hauptsitz des Bestellers zu klagen.

10.3 Soweit diese Geschäftsbedingungen ganz oder teilweise unwirksam sind, bleibt der Vertrag im Übrigen wirksam. Soweit einzelne Bestimmungen unwirksam sind, richtet sich der Inhalt des Vertrages nach den gesetzlichen Bestimmungen.

10.4 Es gilt ausschließlich das Recht der Bundesrepublik Deutschland unter Ausschluss der Gesetze über den Internationalen Kauf beweglicher Sachen, auch wenn der Besteller seinen Firmen- oder Wohnsitz im Ausland hat.

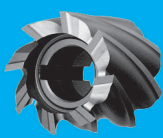

...ein scharfes Team!

Betriebsstätte 1:
CNC-Präzisions-Werkzeugschleiferei
Raiffeisenstraße 12 · 85276 Pfaffenhofen/Ilm
Telefon: 08441/2776-0 · Fax: 08441/2776-29
Mail@CNC-Huber.de · www.CNC-Huber.de

Betriebsstätte 2:
CNC-Präzisions-Werkzeugschleiferei
Lauterbachstraße 87 · 84307 Eggenfelden
Telefon: 08721/2721 · Fax: 08721/124874
Mail@Eggenfelden.CNC-Huber.de

Bankverbindung:
Sparkasse Freising
Kto. 170431 · BLZ 70051003
SWIFT: BYLADEM1FSI
IBAN: DE89 7005 1003 0000 170431

GF: Josef Huber · Stefan Huber
Amtsgericht Ingolstadt
HRB 190849
Umsatz-Steuer ID: DE171116725
Steuer-Nummer: 124/128/80461

DIN EN ISO 9001
TGA-ZM-29-95-00
Zertifikat Registrier-Nr.: Q5210709



Schleif- und Sonderservice

Ökonomisch und ökologisch!

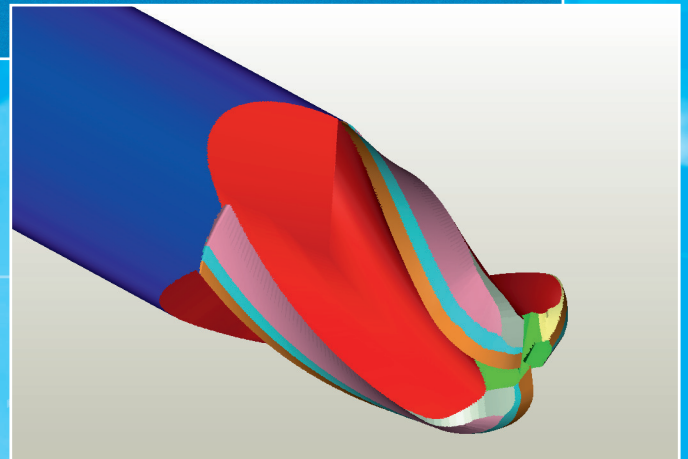
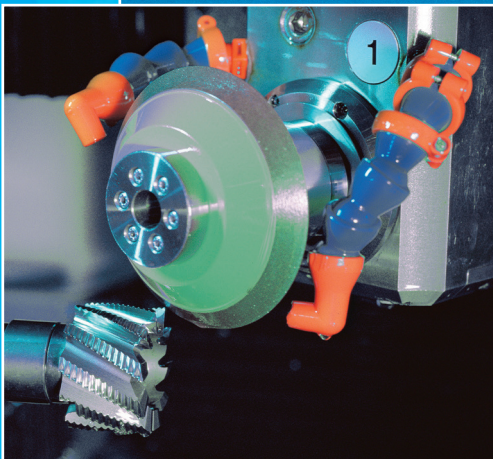

- **Nachschärfen** aller Zerspanungs- und Räumwerkzeuge
 - **Sonderwerkzeuge** aus HSS, Vollhartmetall und HM-gelötet
 - **Beschichtungsdienst** mit TiN, TiCN, TiAlN und Sonderschichten
 - **Instandsetzung** von Metallkreissägeblättern bis $\varnothing 1450\text{mm}$
- > **Kürzeste Lieferzeiten** nach Vereinbarung und Absprache