

Huber GmbH

CNC-Präzisions-Werkzeugschleiferei



...ein scharfes Team!

2015/2016

01. August 2015 bis 31. Juli 2016

www.CNC-Huber.com · mail@CNC-Huber.com

Raiffeisenstraße 12 · D-85276 Pfaffenhofen a. d. Ilm · Lauterbachstraße 87 · D-84307 Eggenfelden



Ihr Werkzeug ist unser Beruf!



30 Jahre Fachkompetenz stehen Ihnen zur Verfügung; unsere Erfahrung ist Ihr Wettbewerbsvorteil! Getreu dem Motto Qualität und Präzision „trotz“ Schnelligkeit stehen wir seit vielen Jahren für Sie persönlich ein.

Nutzen Sie unser Know-how beim Werkzeugschleifen, bei der Fertigung von Neu- und Sonderwerkzeugen und bei der Lösung Ihrer Probleme mit Bohrern, Fräsern und Sägen.

Fragen Sie uns, wenn Sie kurzfristig Sonderwerkzeuge oder Reibahlen benötigen!

Erfolg braucht partnerschaftliche Zusammenarbeit. Ihr Erfolg ist unser Erfolg, und den Weg dahin mit Ihnen gemeinsam zu gehen, ist uns Bestätigung für unsere Bemühungen. Dafür herzlichen Dank!

Josef und Stefan Huber mit Team

J. Huber *Stefan Huber*

Ihr Nachschärf-Servicepartner für:

Hartmetallbohrer, Spiralbohrer, Zentrierbohrer, Schäbbohrer



Gewindebohrer und -schneidisen



Kegelsenker, Flachsenker, Zapfensenker



Reibahlen



Sägeblätter, Wolzenstirfräser, Schafffräser, Kugelfräser



...und vieles mehr!

Ihre Ansprechpartner

Pfaffenhofen a. d. Ilm

Verwaltung

Heike Mohr
Tel.: +49 8441 2776 0
Fax: +49 8441 2776 25 0
mail@cnc-huber.de

Hans Bucher
Tel.: +49 8441 2776 18
Fax: +49 8441 2776 25 18
mail@cnc-huber.de

Projektmanagement

Peter Ostermeier
Tel.: +49 8441 2776 11
Fax: +49 8441 2776 25 11
technik@cnc-huber.de

Warenannahme, Versand und Auftragsverfolgung

Josef Ostermair
Maria Wolfram
Tel.: +49 8441 2776 15
Fax: +49 8441 2776 25 15
wewa@cnc-huber.de

Technische Leitung

Alexander Trostl
Tel.: +49 8441 2776 19
Fax: +49 8441 2776 25 19
technik@cnc-huber.de

Eggenfelden

Verwaltung, Warenannahme, Versand und Auftragsverfolgung

Birgit Höbenreich
Tel.: +49 8721 2721
Fax: +49 8721 124874
mail@eggenfelden.cnc-huber.de

Technische Beratung und Filialleitung

Andreas Fröhlich
Tel.: +49 8721 2721
Fax: +49 8721 124874
mail@eggenfelden.cnc-huber.de

Vertrieb

Werner Spielberger
Tel.: +49 8441 2776 13
Fax: +49 8441 2776 25 13
Mobil: +49 151 12702224
vertrieb@cnc-huber.de

Technische Beratung und Qualitätssicherung

Michael Weißenböck
Tel.: +49 8441 2776 17
Fax: +49 8441 2776 25 17
technik@cnc-huber.de

Buchhaltung und Personalwesen

Sabine Wittmann
Tel.: +49 8441 2776 12
Fax: +49 8441 2776 25 12
buchhaltung@cnc-huber.de

Technischer Außendienst

Hans Gröbner
Mobil: +49 172 9598463
groebner@cnc-huber.de

Robert Kaiser
Mobil: +49 171 6504628
kaiser@cnc-huber.de

Joachim Nowacka
Mobil: +49 160 7854675
nowacka@cnc-huber.de



Instandsetzung und Neuwerkzeug

Mit Erscheinen dieser Preisliste werden alle bisherigen Preislisten ungültig.
Alle genannten Preise in € (EUR) zzgl. MwSt.!

Wir schleifen Ihre Werkzeuge weitgehend auf CNC-gesteuerten Maschinen in Komplettbearbeitung und messen auf einer Computer-Messmaschine, auf Wunsch mit Prüfprotokoll.

Über die hier gelisteten Werkzeuge hinaus bieten wir Ihnen:

- Fachgerechtes Schärfen von Räumnadeln, Wälzfräsern, Sonderwerkzeugen, Messern und Schlagscheren bis 4200mm
- Änderungsdienst für Werkzeuge aller Hersteller
- Anfertigung von Sonderwerkzeugen nach Skizze, Zeichnung oder Problemstellung in HSS und Hartmetall
- Anfertigung von Reibahlen in Sondermaßen aus lagerhaltigen Rohlingen in HSS und Hartmetall innerhalb kürzester Zeit
- Verkauf von sämtlichen Zerspanungswerkzeugen und Sägeblättern
- Messprotokolle auf Wunsch
- Beschichtungsservice mit Standardschichten (TiN, TiCN, TiAlN) und Sonderschichten



Kompetente Beratung – schnelle Lösung

Mit unseren Spezialisten in Pfaffenhofen a. d. Ilm und Eggenfelden sind wir Ihr kompetenter Ansprechpartner für Schleif- und Schärfaufgaben aller Art:

- für Metall- und Kunststoffbearbeitung
- für Holzbearbeitung
- für Industrie und Handwerk
- für Sonder- und Standardwerkzeug
- für Gewerbe und den privaten Haushalt
- für Großbedarf und Einzelabnehmer
- für Produktion und Bastelarbeiten
- zum Fräsen, Bohren, Sägen, Schneiden, Räumen und vieles mehr
- für Metallfacharbeiter, Schreiner, Metzger, Bäcker, Gastronomie, Landwirtschaft,...





Abhol- und Lieferservice

Sie benötigen regelmäßig geschliffene Werkzeuge und möchten gerne den Versandaufwand und die hohen Kosten für Paket- und Kurierdienste vermeiden? Wir beliefern Sie bei gegebener Rentabilität beispielsweise wöchentlich, 14-tägig oder monatlich ohne Kilometerpauschale im süddeutschen Raum.

Unser qualifizierter, technischer Außendienst holt in Ihrem Hause die Werkzeuge ab, ist bei Problemen Ihr Ansprechpartner und listet die Werkzeuge. Diese werden dann bei uns auf Rentabilität überprüft und anschließend fachgerecht instandgesetzt und bei Bedarf beschichtet. Zum nächsten Termin wird Ihre Ware geliefert und zugleich die inzwischen abgenutzten Werkzeuge wieder mitgenommen.

Fragen Sie unsere Vertriebsleitung nach einer Tourenplanung!

Gerne beraten wir Sie auch vor Ort in den Bereichen Werkzeugoptimierung und Neu- bzw. Sonderwerkzeug-Konzipierung.

Wir freuen uns auf Ihren Anruf!

Sollten Sie außerhalb Süddeutschlands regelmäßige Abholungen und Lieferungen benötigen, so besteht ebenfalls die Möglichkeit einer Abholvereinbarung mit Hilfe eines Paketdienstes.

Bitte beachten Sie, dass wir hierfür gegebenenfalls Versandkosten berechnen müssen, da die Werkzeuge in der Regel in höhere Paketgewichtsklassen zugeordnet werden und auch eine entsprechende Einzelverpackung als Vorsichtsmaßnahme gegen Beschädigungen gewährleistet sein muss.

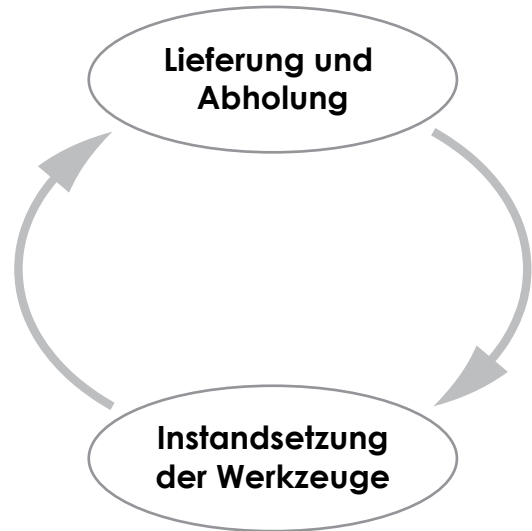



Instandsetzung

Accu-Kantenschneider	19
Aufbohrer HM/VHM	12
Aufbohrer HSS	12
Balkenmäher	19
Bohrsenker HSS	14
Bohrsenker VHM	14
Dübelbohrer	17
Einschneider HSS	8
Einschneider VHM	8
Entgrater VHM	8
Fasenfräser VHM	8
Flach-/Zapfensenker HM/VHM	14
Flach-/Zapfensenker HSS	14
Forstnerbohrer HM	17
Forstnerbohrer HSS	17
Gewindebohrer gerade HM/VHM	13
Gewindebohrer gerade HSS	13
Gewindebohrer spiralisiert HM/VHM	13
Gewindebohrer spiralisiert HSS	13
Gewindeschneideisen HSS	13
Halbkreisformfräser HM/VHM	8
Halbkreisformfräser HSS	8
Hartfräser VHM	6
Heckenscheren	19
Hobelmesser HM	17
Hobelmesser HSS	17
Hochleistungsbohrer VHM	12
Holzbohrer mit Zentrierspitze und Vorschneider	17
Holzfräser HM	18
Holzfräser HSS	18
Kegelsenker HM/VHM	15
Kegelsenker HSS	15
Kernlochbohrer HM	13
Kernlochbohrer HSS	13
Krauskopfsenker HM/VHM	15
Krauskopfsenker HSS	15
Kreissägeblätter CV/CR	16
Kreissägeblätter HM	16
Kreissägeblätter HSS	16
Kreissägeblätter VHM	16
Kunststoffmühlmesser	18
Langlochfräser HM/VHM	6
Langlochfräser HSS	6
Lewisbohrer	17
Lochsägen HSS	17
Lochschneider HM	17
Messer	19
NC-Anbohrer HSS	12
NC-Anbohrer VHM	12
Papiermesser HM/VHM	19
Papiermesser HSS	19
Papiermesser HSS Doppelfase	19
Prismenfräser HM/VHM	9
Prismenfräser HSS	9
Profilmesser/Abweiser HSS	9
Reibahlen HM/VHM	15
Reibahlen HSS	15
Sägeketten	19
Schafffräser Cermet	7
Schafffräser HM/VHM	7
Schafffräser HSS	7
Schäl-/Stufenschälbohrer HM/VHM	12
Schäl-/Stufenschälbohrer HSS	12
Scheibenfräser bis Breite 10mm HM/VHM	10
Scheibenfräser bis Breite 10mm HSS	10
Scheibenfräser bis Breite 20mm HM/VHM	10
Scheibenfräser bis Breite 20mm HSS	10

Scheren	19
Schlagmesser	18
Schlauchschnidmesser HSS	17
Schlitzfräser m. Schaff HM/VHM	9
Schlitzfräser m. Schaff HSS	9
Segment-Kreissägeblätter HSS	16
Spiralbohrer HM/VHM	14
Spiralbohrer HSS	14
Tieflochbohrer HM	14
T-Nutenfräser HM/VHM	9
T-Nutenfräser HSS	9
Viertelkreisfräser HM/VHM	8
Viertelkreisfräser HSS	8
Walzenstirnfräser (Schlichter) HM/VHM	11
Walzenstirnfräser (Schlichter) HSS	11
Walzenstirnfräser (Schrapper) HM/VHM	11
Walzenstirnfräser (Schrapper) HSS	11
Winkelfräser m. Schaff HM/VHM	10
Winkelfräser m. Schaff HSS	10
Winkelstirnfräser HM/VHM	10
Winkelstirnfräser HSS	10
Zahnformfräser HM/VHM	9
Zahnformfräser HSS	9
Zentrierbohrer HSS	13

Neuwerkzeug

Baukreissägeblätter	28
Feinschnittsägeblätter 40° Wechselzahn	28
Formatkreissägeblätter	28
Handkreissägeblätter	28
HDSC Fräser VHM Z4 rechtsschneidend UT incl. Variantic	22
Hohlzahnkreissägeblätter - negativ	29
Hohlzahnkreissägeblätter - positiv	29
HPC-Fräser VHM für Alu Z3 rechtsschneidend UT	21
HPC-Fräser VHM Z4 rechtsschneidend UT	22
HPC-Hartfräser VHM Z6/Z10 rechtsschneidend	23
HPC-Torusfräser VHM Typ H Z4 rechtsschneidend	21
HPC-Vollradiusfräser VHM Typ H Z2 rechtsschneidend	24
Kapp- und Gehrugkreissägeblätter	28
Kreissägeblätter HSS/HSS-E	30
Reibahlen HSS/E mit Morsekegelschaft DIN 208	25
Reibahlen HSS/E mit zyl. Schaff DIN 212	26
Reibahlen VHM/HM mit Morsekegelschaft DIN 8094	26
Reibahlen VHM/HM mit zyl. Schaff DIN 8093	27
Schafffräser VHM Z1 rechtsschneidend	24
Schlicht-Fräser VHM Z6/Z8 rechtsschneidend	23
Segmentkreissägeblätter HSS	30
Trockenschnittkreissägeblätter	29
Unisteeel-Kreissägeblätter	29
Universalkreissägeblätter	28
Zuschneidkreissägeblätter Flachzahn	29
Zuschneidkreissägeblätter Wechselzahn	29





Langlochfräser HSS



Artikel	Grundpreis	Abtrennen/ Neu anstirnen	Beschichtung TiN/TiCN/TiAlN	Sonder- beschichtung	Konisch	Radius / Kugel	Überlänge L>4xØ
bis Ø 6mm	4,40 €	2,20 €	2,50 €	3,75 €	3,08 €	2,20 €	1,76 €
bis Ø 8mm	4,90 €	2,45 €	3,10 €	4,65 €	3,43 €	2,45 €	1,96 €
bis Ø 10mm	5,60 €	2,80 €	3,30 €	4,95 €	3,92 €	2,80 €	2,24 €
bis Ø 12mm	6,80 €	3,40 €	4,30 €	6,45 €	4,76 €	3,40 €	2,72 €
bis Ø 14mm	7,60 €	3,80 €	4,80 €	7,20 €	5,32 €	3,80 €	3,04 €
bis Ø 16mm	8,70 €	4,35 €	6,00 €	9,00 €	6,09 €	4,35 €	3,48 €
bis Ø 20mm	9,80 €	4,90 €	7,40 €	11,10 €	6,86 €	4,90 €	3,92 €
bis Ø 25mm	12,30 €	6,15 €	10,10 €	15,15 €	8,61 €	6,15 €	4,92 €
bis Ø 32mm	14,90 €	7,45 €	13,20 €	19,80 €	10,43 €	7,45 €	5,96 €
bis Ø 40mm	19,90 €	9,95 €	20,20 €	30,30 €	13,93 €	9,95 €	7,96 €

Langlochfräser HM/VHM



Artikel	Grundpreis	Abtrennen/ Neu anstirnen	Beschichtung TiN/TiCN/TiAlN	Sonder- beschichtung	Konisch	Radius / Kugel	Überlänge L>4xØ
bis Ø 6mm	4,90 €	2,45 €	2,50 €	3,75 €	3,43 €	2,45 €	1,96 €
bis Ø 8mm	5,80 €	2,90 €	3,10 €	4,65 €	4,06 €	2,90 €	2,32 €
bis Ø 10mm	6,30 €	3,15 €	3,30 €	4,95 €	4,41 €	3,15 €	2,52 €
bis Ø 12mm	8,20 €	4,10 €	4,30 €	6,45 €	5,74 €	4,10 €	3,28 €
bis Ø 14mm	9,40 €	4,70 €	4,80 €	7,20 €	6,58 €	4,70 €	3,76 €
bis Ø 16mm	10,20 €	5,10 €	6,00 €	9,00 €	7,14 €	5,10 €	4,08 €
bis Ø 20mm	11,80 €	5,90 €	7,40 €	11,10 €	8,26 €	5,90 €	4,72 €
bis Ø 25mm	16,20 €	8,10 €	10,10 €	15,15 €	11,34 €	8,10 €	6,48 €
bis Ø 32mm	20,20 €	10,10 €	13,20 €	19,80 €	14,14 €	10,1 €	8,08 €
bis Ø 40mm	27,90 €	13,95 €	20,20 €	30,30 €	19,53 €	13,95 €	11,16 €

Hardfräser VHM



Artikel	Grundpreis	Abtrennen/ Neu anstirnen	Beschichtung TiN/TiCN/TiAlN	Sonder- beschichtung	Konisch	Radius / Kugel	Schaft freischleifen	Überlänge L>4xØ
bis Ø 6mm	11,60 €	5,80 €	2,50 €	3,75 €	8,12 €	5,80 €	3,00 €	4,64 €
bis Ø 8mm	13,30 €	6,65 €	3,10 €	4,65 €	9,31 €	6,65 €	3,00 €	5,32 €
bis Ø 10mm	14,90 €	7,45 €	3,30 €	4,95 €	10,43 €	7,45 €	3,00 €	5,96 €
bis Ø 12mm	18,30 €	9,15 €	4,30 €	6,45 €	12,81 €	9,15 €	3,00 €	7,32 €
bis Ø 14mm	21,80 €	10,90 €	4,80 €	7,20 €	15,26 €	10,90 €	3,00 €	8,72 €
bis Ø 16mm	23,50 €	11,75 €	6,00 €	9,00 €	16,45 €	11,75 €	4,00 €	9,40 €
bis Ø 20mm	28,60 €	14,30 €	7,40 €	11,10 €	20,02 €	14,30 €	5,00 €	11,44 €
bis Ø 25mm	38,80 €	19,40 €	10,10 €	15,15 €	27,16 €	19,40 €	5,00 €	15,52 €
bis Ø 32mm	47,90 €	23,95 €	13,20 €	19,80 €	33,53 €	23,95 €	8,00 €	19,16 €
bis Ø 40mm	62,30 €	31,15 €	20,20 €	30,30 €	43,61 €	31,15 €	8,00 €	24,92 €
bis Ø 50mm	79,60 €	39,80 €	27,90 €	41,85 €	55,72 €	39,80 €	8,00 €	31,84 €



Schafffräser HSS



Artikel	Grundpreis	Abtrennen / Neu anstirnen	Beschichtung TiN/TiCN/TiAlN	Sonderbesch.	Im Satz ab 10 Stk. 10%	Ab 6 Schneiden	Konisch	Radius / Kugel	Schaff freischleifen	Überlänge L>4xØ
bis Ø 6mm	5,50 €	2,75 €	2,50 €	3,75 €	4,95 €	1,60 €	3,85 €	2,75 €	3,00 €	2,20 €
bis Ø 8mm	6,20 €	3,10 €	3,10 €	4,65 €	5,58 €	2,00 €	4,34 €	3,10 €	3,00 €	2,48 €
bis Ø 10mm	7,80 €	3,90 €	3,30 €	4,95 €	7,02 €	2,50 €	5,46 €	3,90 €	3,00 €	3,12 €
bis Ø 12mm	9,20 €	4,60 €	4,30 €	6,45 €	8,28 €	3,20 €	6,44 €	4,60 €	3,00 €	3,68 €
bis Ø 14mm	10,20 €	5,10 €	4,70 €	7,05 €	9,18 €	4,00 €	7,14 €	5,10 €	3,00 €	4,08 €
bis Ø 16mm	11,60 €	5,80 €	6,00 €	9,00 €	10,44 €	5,00 €	8,12 €	5,80 €	4,00 €	4,64 €
bis Ø 20mm	13,90 €	6,95 €	7,40 €	11,10 €	12,51 €	5,50 €	9,73 €	6,95 €	5,00 €	5,56 €
bis Ø 25mm	16,40 €	8,20 €	10,10 €	15,15 €	14,76 €	6,00 €	11,48 €	8,20 €	5,00 €	6,56 €
bis Ø 32mm	20,80 €	10,40 €	12,90 €	19,35 €	18,72 €	10,50 €	14,56 €	10,40 €	8,00 €	8,32 €
bis Ø 40mm	23,20 €	11,60 €	20,20 €	30,30 €	20,88 €	11,00 €	16,24 €	11,60 €	8,00 €	9,28 €
bis Ø 50mm	30,50 €	15,25 €	31,60 €	47,40 €	27,45 €	12,00 €	21,35 €	15,25 €	8,00 €	12,20 €
bis Ø 63mm	46,80 €	23,40 €	36,70 €	55,05 €	42,12 €	12,50 €	32,76 €	23,40 €	8,00 €	18,72 €
Mit SK-/MK-Schaff	+20% vom Grundpreis									

Schafffräser HM/VHM



Artikel	Grundpreis	Abtrennen / Neu anstirnen	Beschichtung TiN/TiCN/TiAlN	Sonderbesch.	Im Satz ab 10 Stk. 10%	Ab 6 Schneiden	Konisch	Radius / Kugel	Schaff freischleifen	Überlänge L>4xØ
bis Ø 6mm	7,80 €	3,90 €	2,50 €	3,75 €	7,02 €	1,60 €	5,46 €	3,90 €	3,00 €	3,12 €
bis Ø 8mm	8,90 €	4,45 €	3,10 €	4,65 €	8,01 €	2,00 €	6,23 €	4,45 €	3,00 €	3,56 €
bis Ø 10mm	10,20 €	5,10 €	3,30 €	4,95 €	9,18 €	2,50 €	7,14 €	5,10 €	3,00 €	4,08 €
bis Ø 12mm	13,60 €	6,80 €	4,30 €	6,45 €	12,24 €	3,20 €	9,52 €	6,80 €	3,00 €	5,44 €
bis Ø 14mm	15,90 €	7,95 €	4,70 €	7,05 €	14,31 €	4,00 €	11,13 €	7,95 €	3,00 €	6,36 €
bis Ø 16mm	16,80 €	8,40 €	6,00 €	9,00 €	15,12 €	5,00 €	11,76 €	8,40 €	4,00 €	6,72 €
bis Ø 20mm	20,40 €	10,20 €	7,40 €	11,10 €	18,36 €	5,50 €	14,28 €	10,20 €	5,00 €	8,16 €
bis Ø 25mm	26,20 €	13,10 €	10,10 €	15,15 €	23,58 €	6,00 €	18,34 €	13,10 €	5,00 €	10,48 €
bis Ø 32mm	29,90 €	14,95 €	12,90 €	19,35 €	26,91 €	10,50 €	20,93 €	14,95 €	8,00 €	11,96 €
bis Ø 40mm	36,20 €	18,10 €	20,20 €	30,30 €	32,58 €	11,00 €	25,34 €	18,10 €	8,00 €	14,48 €
bis Ø 50mm	41,20 €	20,60 €	31,60 €	47,40 €	37,08 €	12,00 €	28,84 €	20,60 €	8,00 €	16,48 €
bis Ø 63mm	60,50 €	30,25 €	36,70 €	55,05 €	54,45 €	12,50 €	42,35 €	30,25 €	8,00 €	24,20 €
Mit SK-/MK-Schaff	+20% vom Grundpreis									

Schafffräser Cermet



Artikel	Grundpreis	Abtrennen / Neu anstirnen	Konisch	Radius / Kugel	Schaff freischleifen	Überlänge L>4xØ
bis Ø 6mm	14,10 €	7,05 €	9,52 €	7,05 €	2,00 €	5,64 €
bis Ø 8mm	16,10 €	8,05 €	11,27 €	8,05 €	3,00 €	6,44 €
bis Ø 10mm	18,20 €	9,10 €	12,74 €	9,10 €	3,00 €	7,28 €
bis Ø 12mm	26,50 €	12,80 €	17,92 €	13,25 €	3,00 €	10,60 €
bis Ø 14mm	26,50 €	13,25 €	18,55 €	13,25 €	3,00 €	10,60 €
bis Ø 16mm	34,80 €	17,40 €	14,36 €	17,40 €	5,00 €	13,92 €
bis Ø 20mm	34,80 €	17,40 €	24,36 €	17,40 €	5,00 €	13,92 €
bis Ø 25mm	47,20 €	23,60 €	33,04 €	23,60 €	8,00 €	18,88 €
bis Ø 32mm	58,10 €	29,05 €	40,67 €	29,05 €	8,00 €	23,24 €
bis Ø 40mm	75,70 €	37,85 €	52,99 €	37,85 €	8,00 €	30,28 €
bis Ø 50mm	96,80 €	48,40 €	67,76 €	48,40 €	8,00 €	38,72 €



Einschneider HSS



Artikel	Grundpreis	Beschichtung TiN/TiCN/TiAlN	Sonder- besch.	Schaff freischleifen
bis Ø 6mm	6,20 €	2,50 €	3,75 €	3,00 €
bis Ø 8mm	6,50 €	3,10 €	4,65 €	3,00 €
bis Ø 10mm	7,30 €	3,30 €	4,95 €	3,00 €
bis Ø 12mm	8,10 €	4,30 €	6,45 €	3,00 €
bis Ø 14mm	10,60 €	4,80 €	7,20 €	3,00 €
bis Ø 16mm	11,20 €	6,00 €	9,00 €	4,00 €
bis Ø 20mm	12,50 €	7,40 €	11,10 €	5,00 €
bis Ø 25mm	16,80 €	10,10 €	15,15 €	5,00 €

Einschneider VHM

Artikel	Grundpreis	Beschichtung TiN/TiCN/TiAlN	Sonder- besch.	Schaff freischleifen
bis Ø 6mm	11,90 €	2,50 €	3,75 €	3,00 €
bis Ø 8mm	12,60 €	3,10 €	4,65 €	3,00 €
bis Ø 10mm	13,20 €	3,30 €	4,95 €	3,00 €
bis Ø 12mm	14,95 €	4,30 €	6,45 €	3,00 €
bis Ø 14mm	19,40 €	4,80 €	7,20 €	3,00 €
bis Ø 16mm	22,30 €	6,00 €	9,00 €	4,00 €
bis Ø 20mm	25,60 €	7,40 €	11,10 €	5,00 €
bis Ø 25mm	33,90 €	10,10 €	15,15 €	5,00 €

Halbkreisformfräser HSS



Artikel	Grundpreis	Beschichtung TiN/TiCN/TiAlN	Sonder- beschichtung
bis Ø 63mm	18,70 €	23,60 €	35,40 €
bis Ø 90mm	31,65 €	57,60 €	86,40 €
bis Ø 125mm	44,70 €	64,30 €	96,45 €

Halbkreisformfräser HM/VHM

Artikel	Grundpreis	Beschichtung TiN/TiCN/TiAlN	Sonder- beschichtung
bis Ø 63mm	26,70 €	23,60 €	35,40 €
bis Ø 90mm	45,30 €	57,60 €	86,40 €
bis Ø 125mm	67,00 €	64,30 €	96,45 €

Viertelkreisfräser HSS



Artikel	Grund- preis	Abtrennen / Neu anstirnen	Beschichtung TiN/TiCN/TiAlN	Sonder- beschichtung
bis Ø 16mm	13,20 €	6,60 €	6,00 €	9,00 €
bis Ø 28mm	24,60 €	12,30 €	12,20 €	18,30 €
bis Ø 34mm	35,00 €	17,50 €	16,70 €	25,05 €
bis Ø 48mm	53,60 €	26,80 €	28,30 €	42,45 €

Viertelkreisfräser HM/VHM

Artikel	Grund- preis	Abtrennen / Neu anstirnen	Beschichtung TiN/TiCN/TiAlN	Sonder- beschichtung
bis Ø 16mm	21,50 €	10,75 €	6,00 €	9,00 €
bis Ø 28mm	40,20 €	20,10 €	12,20 €	18,30 €
bis Ø 34mm	48,40 €	24,20 €	16,70 €	25,05 €
bis Ø 48mm	85,60 €	42,80 €	28,30 €	42,45 €

Entgrater VHM



Artikel	Grund- preis	Abtrennen / Neu anstirnen	Beschichtung TiN/TiCN/TiAlN	Sonder- beschichtung
bis Ø 4mm	8,30 €	4,15 €	2,50 €	3,75 €
bis Ø 6mm	8,80 €	4,40 €	2,50 €	3,75 €
bis Ø 8mm	14,50 €	7,25 €	3,10 €	4,65 €
bis Ø 10mm	14,50 €	7,25 €	3,10 €	4,65 €
bis Ø 12mm	16,60 €	8,30 €	4,10 €	6,15 €
bis Ø 16mm	24,90 €	12,45 €	5,30 €	7,95 €
bis Ø 20mm	39,30 €	19,65 €	7,00 €	10,50 €
bis Ø 25mm	39,30 €	19,65 €	8,50 €	12,75 €

Fasenfräser VHM



Artikel	Grundpreis
bis Ø 6mm	7,50 €
bis Ø 8mm	9,50 €
bis Ø 10mm	9,50 €
bis Ø 12mm	13,70 €
bis Ø 16mm	16,80 €
bis Ø 20mm	20,90 €



Prismenfräser HSS

Artikel	Grundpreis	Beschichtung TiN/TiCN/TiAlN	Sonder- beschichtung
bis Ø 40mm	18,70 €	13,30 €	19,95 €
bis Ø 50mm	24,60 €	16,00 €	24,00 €
bis Ø 63mm	29,30 €	23,70 €	35,55 €
bis Ø 80mm	36,40 €	38,00 €	57,00 €
bis Ø 100mm	48,20 €	57,60 €	86,40 €
bis Ø 125mm	62,50 €	64,30 €	96,45 €

Prismenfräser HM/VHM

Artikel	Grundpreis	Beschichtung TiN/TiCN/TiAlN	Sonder- beschichtung
bis Ø 40mm	27,70 €	13,30 €	19,95 €
bis Ø 50mm	35,95 €	16,00 €	24,00 €
bis Ø 63mm	48,40 €	23,70 €	35,55 €
bis Ø 80mm	61,80 €	38,00 €	57,00 €
bis Ø 100mm	83,50 €	57,60 €	86,40 €
bis Ø 125mm	116,65 €	64,30 €	96,45 €



Schlitzfräser m. Schaft HSS

Artikel	Grundpreis	Beschichtung TiN/TiCN/TiAlN	Sonder- beschichtung
bis Ø 16mm	6,70 €	7,40 €	11,10 €
bis Ø 25mm	11,90 €	10,90 €	16,35 €
bis Ø 32mm	18,10 €	16,00 €	24,00 €
bis Ø 40mm	27,40 €	20,60 €	30,90 €
Radius einseitig		+ 40% vom Grundpreis	
Radius beidseitig		+ 70% vom Grundpreis	

Schlitzfräser m. Schaft HM/VHM

Artikel	Grundpreis	Beschichtung TiN/TiCN/TiAlN	Sonder- beschichtung
bis Ø 16mm	11,30 €	7,40 €	11,10 €
bis Ø 25mm	18,50 €	10,90 €	16,35 €
bis Ø 32mm	26,80 €	16,00 €	24,00 €
bis Ø 40mm	38,20 €	20,60 €	30,90 €
Radius einseitig		+ 40% vom Grundpreis	
Radius beidseitig		+ 70% vom Grundpreis	



T-Nutenfräser HSS

Artikel	Grundpreis	Beschichtung TiN/TiCN/TiAlN	Sonder- beschichtung
bis Ø 16mm	9,20 €	7,50 €	11,25 €
bis Ø 25mm	18,40 €	10,90 €	16,35 €
bis Ø 32mm	26,70 €	16,00 €	24,00 €
bis Ø 40mm	38,00 €	20,60 €	30,90 €
bis Ø 50mm	51,50 €	27,90 €	41,85 €
Radius einseitig		+ 40% vom Grundpreis	
Radius beidseitig		+ 70% vom Grundpreis	

T-Nutenfräser HM/VHM

Artikel	Grundpreis	Beschichtung TiN/TiCN/TiAlN	Sonder- beschichtung
bis Ø 16mm	22,10 €	7,50 €	11,25 €
bis Ø 25mm	30,80 €	10,90 €	16,35 €
bis Ø 32mm	47,00 €	16,00 €	24,00 €
bis Ø 40mm	61,90 €	20,60 €	30,90 €
bis Ø 50mm	72,20 €	27,90 €	41,85 €
Radius einseitig		+ 40% vom Grundpreis	
Radius beidseitig		+ 70% vom Grundpreis	



Zahnformfräser HSS

Artikel	Grundpreis	Beschichtung TiN/TiCN/TiAlN	Sonder- beschichtung
bis Ø 63mm	18,70 €	10,90 €	16,35 €
bis Ø 90mm	31,60 €	20,50 €	30,75 €
bis Ø 125mm	40,20 €	25,85 €	38,78 €

Zahnformfräser HM/VHM

Artikel	Grundpreis	Beschichtung TiN/TiCN/TiAlN	Sonder- beschichtung
bis Ø 63mm	26,60 €	10,90 €	16,35 €
bis Ø 90mm	45,30 €	20,50 €	30,75 €
bis Ø 125mm	56,10 €	25,85 €	38,78 €



Winkelfräser m. Schaft HSS



Artikel	Grundpreis	Beschichtung TiN/TiCN/TiAlN	Sonder- beschichtung	Radius
bis Ø 16mm	15,30 €	7,50 €	11,20 €	7,65 €
bis Ø 28mm	23,60 €	10,90 €	16,40 €	11,80 €
bis Ø 34mm	30,80 €	16,00 €	24,00 €	15,40 €
bis Ø 48mm	41,10 €	20,60 €	30,90 €	20,55 €

Winkelfräser m. Schaft HM/VHM

Artikel	Grundpreis	Beschichtung TiN/TiCN/TiAlN	Sonder- beschichtung	Radius
bis Ø 16mm	22,50 €	7,50 €	11,20 €	11,25 €
bis Ø 25mm	34,95 €	10,90 €	16,40 €	17,47 €
bis Ø 32mm	45,30 €	16,00 €	24,00 €	22,65 €
bis Ø 40mm	56,70 €	20,60 €	30,90 €	28,35 €

Winkelstirfräser HSS



Artikel	Grundpreis	Beschichtung TiN/TiCN/TiAlN	Sonder- beschichtung	Radius
bis Ø 40mm	18,70 €	14,95 €	22,40 €	9,35 €
bis Ø 50mm	24,60 €	15,95 €	23,95 €	12,30 €
bis Ø 63mm	29,30 €	23,70 €	35,60 €	14,65 €
bis Ø 80mm	36,40 €	38,10 €	57,20 €	18,20 €
bis Ø 100mm	48,20 €	57,60 €	86,40 €	24,10 €
bis Ø 125mm	62,40 €	64,30 €	96,50 €	31,20 €

Winkelstirfräser HM/VHM

Artikel	Grundpreis	Beschichtung TiN/TiCN/TiAlN	Sonder- beschichtung	Radius
bis Ø 40mm	27,70 €	14,95 €	22,40 €	13,85 €
bis Ø 50mm	35,95 €	15,95 €	23,95 €	17,98 €
bis Ø 63mm	48,40 €	23,70 €	35,60 €	24,20 €
bis Ø 80mm	61,80 €	38,10 €	57,20 €	30,90 €
bis Ø 100mm	83,60 €	57,60 €	86,40 €	41,80 €
bis Ø 125mm	116,60 €	64,30 €	96,50 €	58,30 €

Scheibenfräser bis Breite 10mm HSS



Artikel	Grundpreis	Beschichtung TiN/TiCN/TiAlN	Sonder- beschichtung	Radius je Seite
bis Ø 50mm	16,30 €	10,10 €	15,20 €	8,15 €
bis Ø 63mm	19,90 €	10,90 €	16,40 €	9,95 €
bis Ø 100mm	24,60 €	17,10 €	25,70 €	12,30 €
bis Ø 125mm	29,30 €	19,50 €	29,30 €	14,65 €
bis Ø 160mm	43,50 €	20,50 €	30,80 €	21,75 €
bis Ø 200mm	58,80 €	27,90 €	41,90 €	29,40 €
bis Ø 250mm	86,00 €	33,90 €	50,80 €	43,00 €
bis Ø 350mm	117,90 €	50,20 €	75,30 €	58,95 €

Scheibenfräser bis Breite 20mm HSS

Artikel	Grundpreis	Beschichtung TiN/TiCN/TiAlN	Sonder- beschichtung	Radius je Seite
bis Ø 50mm	19,90 €	11,30 €	16,95 €	9,95 €
bis Ø 63mm	26,95 €	12,80 €	19,20 €	13,48 €
bis Ø 100mm	31,60 €	19,30 €	28,95 €	15,80 €
bis Ø 125mm	38,80 €	20,60 €	30,90 €	19,40 €
bis Ø 160mm	49,40 €	23,60 €	35,40 €	24,70 €
bis Ø 200mm	94,30 €	30,80 €	46,20 €	47,15 €
bis Ø 250mm	117,95 €	40,20 €	60,30 €	58,98 €
bis Ø 350mm	166,40 €	64,20 €	96,30 €	83,20 €

Scheibenfräser bis Breite 10mm HM/VHM

Artikel	Grundpreis	Beschichtung TiN/TiCN/TiAlN	Sonder- beschichtung	Radius je Seite
bis Ø 50mm	24,50 €	10,10 €	15,20 €	12,25 €
bis Ø 63mm	29,80 €	10,90 €	16,30 €	14,90 €
bis Ø 100mm	36,90 €	17,00 €	25,60 €	18,45 €
bis Ø 125mm	43,90 €	19,50 €	29,30 €	21,95 €
bis Ø 160mm	65,40 €	20,50 €	30,70 €	32,70 €
bis Ø 200mm	86,30 €	27,90 €	41,90 €	43,15 €
bis Ø 250mm	Anfrage	33,90 €	50,90 €	Anfrage
bis Ø 350mm	Anfrage	50,40 €	75,20 €	Anfrage

Scheibenfräser bis Breite 20mm HM/VHM

Artikel	Grundpreis	Beschichtung TiN/TiCN/TiAlN	Sonder- beschichtung	Radius je Seite
bis Ø 50mm	29,80 €	11,30 €	16,90 €	14,90 €
bis Ø 63mm	40,50 €	12,80 €	19,20 €	20,25 €
bis Ø 100mm	47,50 €	19,30 €	29,00 €	23,75 €
bis Ø 125mm	58,20 €	20,60 €	30,90 €	29,10 €
bis Ø 160mm	74,10 €	23,60 €	35,40 €	37,05 €
bis Ø 200mm	141,50 €	30,80 €	46,20 €	70,75 €
bis Ø 250mm	Anfrage	40,20 €	60,30 €	Anfrage
bis Ø 350mm	Anfrage	64,20 €	96,30 €	Anfrage



Walzenstirfräser (Schlichter) HSS

Artikel	Grundpreis	Starker Verschleiß	Beschichtung TiN/TiCN/TiAIN	Sonder- beschichtung	Radius	Überlänge L>Ø
bis Ø 50mm	17,50 €	8,75 €	16,00 €	24,00 €	10,50 €	7,00 €
bis Ø 63mm	23,30 €	11,65 €	23,60 €	35,60 €	13,95 €	9,32 €
bis Ø 80mm	36,40 €	18,20 €	38,00 €	57,00 €	21,80 €	14,56 €
bis Ø 100mm	48,50 €	24,25 €	57,60 €	86,40 €	29,10 €	19,40 €
bis Ø 125mm	54,00 €	27,00 €	64,30 €	96,50 €	32,40 €	21,60 €
bis Ø 160mm	82,50 €	41,25 €	81,30 €	121,90 €	49,50 €	33,00 €

Walzenstirfräser (Schlichter) HM/VHM

Artikel	Grundpreis	Starker Verschleiß	Beschichtung TiN/TiCN/TiAIN	Sonder- beschichtung	Radius	Überlänge L>Ø
bis Ø 50mm	26,30 €	13,15 €	16,00 €	24,00 €	18,41 €	10,52 €
bis Ø 63mm	35,00 €	17,50 €	23,60 €	35,60 €	24,50 €	14,00 €
bis Ø 80mm	54,60 €	27,30 €	38,00 €	57,00 €	38,22 €	21,84 €
bis Ø 100mm	72,30 €	36,15 €	57,60 €	86,40 €	50,61 €	28,92 €
bis Ø 125mm	81,20 €	40,60 €	64,30 €	96,50 €	56,84 €	32,48 €
bis Ø 160mm	123,70 €	61,85 €	81,30 €	121,90 €	86,59 €	49,48 €



Walzenstirfräser (Schrapper) HSS

Artikel	Grundpreis	Starker Verschleiß	Beschichtung TiN/TiCN/TiAIN	Sonder- beschichtung	Radius	Überlänge L>Ø
bis Ø 50mm	18,50 €	9,25 €	16,00 €	24,00 €	11,10 €	7,40 €
bis Ø 63mm	24,70 €	12,35 €	23,60 €	35,40 €	14,82 €	9,88 €
bis Ø 80mm	38,50 €	19,25 €	38,00 €	57,00 €	23,10 €	15,40 €
bis Ø 100mm	51,30 €	25,65 €	57,60 €	86,40 €	30,78 €	20,52 €
bis Ø 125mm	57,20 €	28,60 €	64,30 €	96,50 €	34,32 €	22,88 €
bis Ø 160mm	89,80 €	44,90 €	81,30 €	121,90 €	53,88 €	35,92 €

Walzenstirfräser (Schrapper) HM/VHM

Artikel	Grundpreis	Starker Verschleiß	Beschichtung TiN/TiCN/TiAIN	Sonder- beschichtung	Radius	Überlänge L>Ø
bis Ø 50mm	27,80 €	13,90 €	16,00 €	24,00 €	19,50 €	11,10 €
bis Ø 63mm	37,10 €	18,55 €	23,60 €	35,40 €	25,95 €	14,80 €
bis Ø 80mm	57,70 €	28,85 €	38,00 €	57,00 €	40,40 €	23,00 €
bis Ø 100mm	76,90 €	38,45 €	57,60 €	86,40 €	53,80 €	30,80 €
bis Ø 125mm	85,70 €	42,85 €	64,30 €	96,50 €	59,95 €	34,40 €
bis Ø 160mm	134,60 €	67,30 €	81,30 €	121,90 €	94,20 €	53,80 €





Aufbohrer HSS



Artikel	Grundpreis	Abtrennen / Neu anstirnen	Beschichtung TiN/TiCN/TiAlN	Sonderbeschichtung
bis Ø 14mm	6,70 €	3,35 €	5,40 €	8,00 €
bis Ø 20mm	12,20 €	6,10 €	8,50 €	12,70 €
bis Ø 25mm	15,70 €	7,85 €	10,90 €	16,30 €
bis Ø 32mm	20,50 €	10,25 €	16,00 €	24,00 €
bis Ø 36mm	25,00 €	12,50 €	18,40 €	27,60 €
bis Ø 40mm	28,30 €	14,15 €	24,20 €	36,30 €
bis Ø 46mm	32,90 €	16,45 €	30,40 €	45,60 €
bis Ø 55mm	37,40 €	18,70 €	33,80 €	50,70 €
bis Ø 65mm	44,30 €	22,15 €	42,20 €	63,30 €

Aufbohrer HM/VHM

Artikel	Grundpreis	Abtrennen / Neu anstirnen	Beschichtung TiN/TiCN/TiAlN	Sonderbeschichtung
bis Ø 14mm	9,80 €	4,90 €	5,40 €	8,10 €
bis Ø 20mm	15,30 €	7,65 €	8,40 €	12,75 €
bis Ø 25mm	24,60 €	12,30 €	10,80 €	16,30 €
bis Ø 32mm	33,90 €	16,95 €	16,00 €	24,00 €

Hochleistungsbohrer VHM



Artikel	Grundpreis	Abtrennen / Neu anstirnen	Beschichtung TiN/TiCN/TiAlN	Sonderbeschichtung	Überlänge L>5xØ
bis Ø 6mm	11,90 €	5,95 €	3,50 €	5,30 €	4,80 €
bis Ø 8mm	13,20 €	6,60 €	3,90 €	5,90 €	5,20 €
bis Ø 10mm	14,60 €	7,30 €	4,20 €	6,40 €	5,70 €
bis Ø 12mm	15,80 €	7,90 €	4,80 €	7,30 €	6,00 €
bis Ø 14mm	18,60 €	9,30 €	5,40 €	8,00 €	6,50 €
bis Ø 16mm	19,80 €	9,90 €	5,80 €	8,70 €	6,90 €
bis Ø 18mm	21,90 €	10,95 €	7,90 €	11,80 €	7,30 €
bis Ø 20mm	24,60 €	12,30 €	8,50 €	12,70 €	7,70 €
bis Ø 30mm	28,90 €	14,45 €	10,50 €	15,80 €	8,20 €

NC-Anbohrer HSS

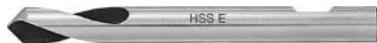

Artikel	Grundpreis	Abtrennen / Neu anstirnen	Beschichtung TiN/TiCN/TiAlN	Sonderbeschichtung
bis Ø 6mm	2,60 €	1,30 €	2,50 €	3,70 €
bis Ø 8mm	2,90 €	1,45 €	3,10 €	4,70 €
bis Ø 10mm	3,10 €	1,55 €	3,30 €	4,95 €
bis Ø 12mm	3,80 €	1,90 €	4,30 €	6,50 €
bis Ø 14mm	4,40 €	2,20 €	4,80 €	7,10 €
bis Ø 16mm	5,50 €	2,75 €	6,00 €	9,00 €
bis Ø 20mm	7,20 €	3,60 €	7,50 €	11,20 €
bis Ø 25mm	12,90 €	6,45 €	10,10 €	15,20 €
bis Ø 30mm	15,20 €	7,60 €	13,20 €	19,90 €

NC-Anbohrer VHM

Artikel	Grundpreis	Abtrennen / Neu anstirnen	Beschichtung TiN/TiCN/TiAlN	Sonderbeschichtung
bis Ø 6mm	4,90 €	2,45 €	2,50 €	3,70 €
bis Ø 8mm	5,50 €	2,75 €	3,10 €	4,70 €
bis Ø 10mm	5,80 €	2,90 €	3,30 €	4,95 €
bis Ø 12mm	7,20 €	3,60 €	4,30 €	6,50 €
bis Ø 14mm	9,20 €	4,60 €	4,80 €	7,10 €
bis Ø 16mm	11,60 €	5,80 €	6,00 €	9,00 €
bis Ø 20mm	16,80 €	8,40 €	7,50 €	11,20 €
bis Ø 25mm	19,80 €	9,90 €	10,10 €	15,20 €
bis Ø 30mm	22,90 €	11,45 €	13,20 €	19,90 €

Schäl-/Stufenschälbohrer HSS



Artikel	Grundpreis	Beschichtung TiN/TiCN/TiAlN	Sonderbeschichtung
bis Ø 20mm	10,50 €	7,50 €	11,20 €
bis Ø 30mm	13,20 €	16,00 €	24,00 €
bis Ø 40mm	19,90 €	24,20 €	36,30 €
bis Ø 50mm	29,80 €	33,80 €	50,70 €
bis Ø 60mm	39,00 €	42,20 €	63,30 €

Schäl-/Stufenschälbohrer HM/VHM

Artikel	Grundpreis	Beschichtung TiN/TiCN/TiAlN	Sonderbeschichtung
bis Ø 20mm	15,82 €	7,50 €	11,20 €
bis Ø 30mm	19,85 €	16,00 €	24,00 €
bis Ø 40mm	29,78 €	24,20 €	36,30 €
bis Ø 50mm	44,67 €	33,80 €	50,70 €
bis Ø 60mm	58,63 €	42,20 €	63,30 €





Kernlochbohrer HSS



Artikel	Grundpreis	Abtrennen / Neu anstirnen	Beschichtung TiN/TiCN/TiAlN	Sonderbeschichtung
bis Ø 18mm	12,30 €	6,15 €	7,10 €	10,70 €
bis Ø 20mm	14,60 €	7,30 €	7,40 €	11,20 €
bis Ø 22mm	16,90 €	8,45 €	9,70 €	14,60 €
bis Ø 26mm	20,30 €	10,15 €	11,30 €	16,90 €
bis Ø 32mm	23,70 €	11,85 €	13,20 €	19,90 €
bis Ø 35mm	26,00 €	13,00 €	18,00 €	26,95 €
bis Ø 40mm	30,50 €	15,25 €	24,20 €	36,30 €
bis Ø 42mm	33,90 €	16,95 €	26,00 €	39,00 €
bis Ø 50mm	38,50 €	19,25 €	28,80 €	43,10 €
bis Ø 60mm	46,40 €	23,20 €	36,70 €	55,00 €

Kernlochbohrer HM

Artikel	Grundpreis	Abtrennen / Neu anstirnen	Beschichtung TiN/TiCN/TiAlN	Sonderbeschichtung
bis Ø 18mm	15,30 €	7,65 €	7,10 €	10,70 €
bis Ø 20mm	18,20 €	9,10 €	7,40 €	11,20 €
bis Ø 22mm	21,10 €	10,55 €	9,70 €	14,60 €
bis Ø 26mm	25,30 €	12,65 €	11,30 €	16,90 €
bis Ø 32mm	29,50 €	14,75 €	13,20 €	19,90 €
bis Ø 35mm	32,60 €	16,30 €	18,00 €	26,95 €
bis Ø 40mm	38,00 €	19,00 €	24,20 €	36,30 €
bis Ø 42mm	42,40 €	21,20 €	26,00 €	39,00 €
bis Ø 50mm	48,10 €	24,05 €	28,80 €	43,10 €
bis Ø 60mm	58,00 €	29,00 €	36,70 €	55,00 €

Zentrierbohrer HSS



Artikel	Grundpreis	Beschichtung TiN/TiCN/TiAlN	Sonderbeschichtung
bis Ø 1,6x4mm	2,20 €	2,50 €	3,70 €
bis Ø 2x5mm	2,40 €	2,90 €	4,40 €
bis Ø 2,5x6,3mm	2,60 €	3,50 €	5,30 €
bis Ø 3,15x8mm	2,80 €	3,90 €	5,90 €
bis Ø 4x10mm	3,40 €	4,20 €	6,40 €
bis Ø 5x12,5mm	3,90 €	5,30 €	7,90 €
bis Ø 6,3x16mm	5,80 €	8,80 €	8,70 €
bis Ø 8x20mm	8,40 €	8,50 €	12,70 €
bis Ø 10x25mm	12,80 €	10,60 €	15,80 €

Gewindeschneideisen HSS



Artikel	Grundpreis	Beschichtung TiN/TiCN/TiAlN	Sonderbeschichtung
bis Ø 10mm	6,70 €	8,70 €	13,00 €
bis Ø 14mm	8,10 €	9,50 €	14,30 €
bis Ø 20mm	10,90 €	10,90 €	16,30 €
bis Ø 24mm	12,90 €	12,80 €	19,20 €
bis Ø 30mm	17,10 €	14,30 €	21,40 €
bis Ø 36mm	19,10 €	14,95 €	22,50 €
bis Ø 40mm	23,30 €	16,00 €	24,00 €
bis Ø 50mm	25,30 €	19,50 €	29,30 €
bis Ø 60mm	27,40 €	23,60 €	35,40 €
bis Ø 70mm	Anfrage	38,00 €	57,10 €

Gewindebohrer gerade HSS



Artikel	Grundpreis	Abtrennen / Neu anstirnen	Beschichtung TiN/TiCN/TiAlN	Sonderbeschichtung
bis Ø 10mm	6,50 €	3,25 €	3,10 €	4,60 €
bis Ø 14mm	10,20 €	5,10 €	5,30 €	7,90 €
bis Ø 20mm	13,60 €	6,80 €	7,40 €	11,20 €
bis Ø 24mm	16,80 €	8,40 €	10,30 €	15,50 €
bis Ø 30mm	20,20 €	10,10 €	10,90 €	16,30 €
bis Ø 36mm	23,90 €	11,95 €	18,40 €	27,60 €
bis Ø 40mm	28,60 €	14,30 €	24,20 €	36,30 €
bis Ø 50mm	39,80 €	19,90 €	28,70 €	43,10 €
bis Ø 60mm	Anfrage	Anfrage	36,70 €	55,00 €

Gewindebohrer spiralisiert HSS



Artikel	Grundpreis	Abtrennen / Neu anstirnen	Beschichtung TiN/TiCN/TiAlN	Sonderbeschichtung
bis Ø 10mm	7,60 €	3,80 €	3,10 €	4,60 €
bis Ø 14mm	11,20 €	5,60 €	5,30 €	7,90 €
bis Ø 20mm	14,40 €	7,20 €	7,40 €	11,20 €
bis Ø 24mm	18,60 €	9,30 €	10,30 €	15,50 €
bis Ø 30mm	22,40 €	11,20 €	10,90 €	16,30 €
bis Ø 36mm	25,60 €	12,80 €	18,40 €	27,60 €
bis Ø 40mm	29,80 €	14,90 €	24,20 €	36,30 €
bis Ø 50mm	46,00 €	23,00 €	28,70 €	43,10 €
bis Ø 60mm	Anfrage	Anfrage	36,70 €	55,00 €

Gewindebohrer gerade HM/VHM

Artikel	Grundpreis	Abtrennen / Neu anstirnen	Beschichtung TiN/TiCN/TiAlN	Sonderbeschichtung
bis Ø 10mm	7,80 €	3,90 €	3,10 €	4,70 €
bis Ø 14mm	11,60 €	5,80 €	5,30 €	7,90 €
bis Ø 20mm	15,90 €	7,95 €	7,40 €	11,20 €
bis Ø 24mm	19,20 €	9,60 €	10,30 €	15,50 €
bis Ø 30mm	22,80 €	11,40 €	10,90 €	16,30 €
bis Ø 36mm	27,60 €	13,80 €	18,40 €	27,60 €
bis Ø 40mm	31,20 €	15,60 €	24,20 €	36,30 €
bis Ø 50mm	50,60 €	25,30 €	28,80 €	43,10 €
bis Ø 60mm	Anfrage	Anfrage	36,70 €	55,10 €

Gewindebohrer spiralisiert HM/VHM

Artikel	Grundpreis	Abtrennen / Neu anstirnen	Beschichtung TiN/TiCN/TiAlN	Sonderbeschichtung
bis Ø 10mm	8,60 €	4,30 €	3,10 €	4,70 €
bis Ø 14mm	12,20 €	6,10 €	5,30 €	7,90 €
bis Ø 20mm	16,40 €	8,20 €	7,40 €	11,20 €
bis Ø 24mm	20,50 €	10,25 €	10,30 €	15,50 €
bis Ø 30mm	24,90 €	12,45 €	10,90 €	16,30 €
bis Ø 36mm	28,60 €	14,30 €	18,40 €	27,60 €
bis Ø 40mm	33,40 €	16,70 €	24,20 €	36,30 €
bis Ø 50mm	61,80 €	30,90 €	28,80 €	43,10 €
bis Ø 60mm	Anfrage	Anfrage	36,70 €	55,10 €





Spiralbohrer HSS



Artikel	Grundpreis	Abtrennen / Neu anstirnen	Beschichtung TiN/TiCN/TiAlN	Sonder- beschichtung	Überlänge L>5xØ
bis Ø 6mm	2,10 €	1,05 €	2,50 €	3,70 €	0,84 €
bis Ø 12mm	3,60 €	1,80 €	4,90 €	7,30 €	1,44 €
bis Ø 17mm	5,20 €	2,60 €	7,40 €	11,20 €	2,08 €
bis Ø 25mm	9,20 €	4,60 €	10,90 €	16,30 €	3,68 €
bis Ø 40mm	14,80 €	7,40 €	24,20 €	36,30 €	5,92 €
bis Ø 55mm	21,50 €	10,75 €	33,80 €	50,70 €	8,60 €
bis Ø 70mm	30,50 €	15,25 €	45,70 €	68,50 €	12,20 €
bis Ø 85mm	39,90 €	19,95 €	61,50 €	92,30 €	15,96 €
bis Ø 100mm	56,70 €	28,35 €	75,00 €	112,60 €	22,68 €

Tieflochbohrer HM

Artikel	Grundpreis
bis Ø 8mm	16,80 €
bis Ø 10mm	22,80 €
bis Ø 12mm	23,20 €
bis Ø 14mm	25,90 €
bis Ø 16mm	26,40 €
bis Ø 18mm	26,80 €
bis Ø 20mm	28,90 €
bis Ø 22mm	29,20 €
bis Ø 25mm	33,20 €
bis Ø 32mm	39,60 €

Spiralbohrer HM/VHM

Artikel	Grundpreis	Abtrennen / Neu anstirnen	Beschichtung TiN/TiCN/TiAlN	Sonderbeschichtung	Überlänge L>5xØ
bis Ø 5mm	7,80 €	3,90 €	3,30 €	4,95 €	3,10 €
bis Ø 8mm	9,80 €	4,90 €	3,90 €	5,90 €	3,90 €
bis Ø 10mm	11,40 €	5,70 €	4,20 €	6,40 €	4,60 €
bis Ø 12mm	14,50 €	7,25 €	4,90 €	7,30 €	5,80 €
bis Ø 14mm	17,60 €	8,80 €	5,40 €	8,00 €	7,00 €
bis Ø 16mm	19,70 €	9,85 €	5,80 €	8,70 €	7,90 €
bis Ø 18mm	21,20 €	10,60 €	7,90 €	11,80 €	8,50 €
bis Ø 20mm	23,30 €	11,65 €	8,50 €	12,70 €	9,30 €
bis Ø 22mm	25,30 €	12,65 €	10,10 €	15,20 €	10,10 €
bis Ø 25mm	27,40 €	13,70 €	10,60 €	15,80 €	10,95 €
bis Ø 32mm	31,50 €	15,75 €	16,00 €	24,00 €	12,60 €

Flach-/Zapfensenker HSS



Artikel	Grundpreis	Abtrennen / Neu anstirnen	Beschichtung TiN/TiCN/TiAlN	Sonder- beschichtung
bis Ø 10mm	5,60 €	2,80 €	4,20 €	6,40 €
bis Ø 14mm	7,90 €	3,95 €	5,40 €	8,10 €
bis Ø 20mm	11,00 €	5,50 €	8,50 €	12,70 €
bis Ø 25mm	17,20 €	8,60 €	10,50 €	15,80 €
bis Ø 32mm	26,50 €	13,25 €	13,30 €	19,90 €
bis Ø 36mm	28,50 €	14,25 €	18,40 €	27,60 €
bis Ø 40mm	32,70 €	16,35 €	24,20 €	36,30 €
bis Ø 45mm	36,80 €	18,40 €	30,40 €	45,60 €
bis Ø 52mm	42,00 €	21,00 €	33,80 €	50,70 €
bis Ø 66mm	48,20 €	24,10 €	42,20 €	63,30 €

Flach-/Zapfensenker HM/VHM



Artikel	Grundpreis	Abtrennen / Neu anstirnen	Beschichtung TiN/TiCN/TiAlN	Sonder- beschichtung
bis Ø 10mm	8,90 €	4,45 €	4,20 €	6,40 €
bis Ø 14mm	13,00 €	6,50 €	5,40 €	8,10 €
bis Ø 20mm	19,30 €	9,65 €	8,50 €	12,70 €
bis Ø 25mm	25,50 €	12,75 €	10,50 €	15,80 €
bis Ø 32mm	37,80 €	18,90 €	13,30 €	19,90 €
bis Ø 36mm	44,00 €	22,00 €	18,40 €	27,60 €
bis Ø 40mm	51,30 €	25,65 €	24,20 €	36,30 €
bis Ø 45mm	58,50 €	29,25 €	30,40 €	45,60 €
bis Ø 52mm	66,80 €	33,40 €	33,80 €	50,70 €
bis Ø 66mm	77,20 €	38,60 €	42,20 €	63,30 €

Bohrsenker HSS

Artikel	Grundpreis	Abtrennen / Neu anstirnen	Beschichtung TiN/TiCN/TiAlN	Sonder- beschichtung
bis Ø 6mm	7,80 €	3,90 €	2,50 €	3,70 €
bis Ø 10mm	10,90 €	5,45 €	3,30 €	4,95 €
bis Ø 12mm	12,90 €	6,45 €	4,40 €	6,30 €
bis Ø 14mm	16,00 €	8,00 €	4,80 €	7,10 €
bis Ø 16mm	17,00 €	8,50 €	6,00 €	9,00 €
bis Ø 18mm	18,10 €	9,05 €	7,10 €	10,70 €
bis Ø 20mm	19,70 €	9,85 €	7,40 €	11,20 €

Bohrsenker VHM



Artikel	Grundpreis	Abtrennen / Neu anstirnen	Beschichtung TiN/TiCN/TiAlN	Sonder- beschichtung
bis Ø 6mm	11,90 €	5,95 €	2,50 €	3,70 €
bis Ø 10mm	13,50 €	6,75 €	3,30 €	4,95 €
bis Ø 12mm	17,20 €	8,60 €	4,40 €	6,30 €
bis Ø 14mm	20,10 €	10,05 €	4,80 €	7,10 €
bis Ø 16mm	22,80 €	11,40 €	6,00 €	9,00 €
bis Ø 18mm	25,50 €	12,75 €	7,10 €	10,70 €
bis Ø 20mm	26,40 €	13,20 €	7,40 €	11,20 €



Kegelsenker HSS

Artikel	Grundpreis	Beschichtung TiN/TiCN/TiAlN	Sonderbe- schichtung	Ungleiche Teilung
bis Ø 6mm	3,70 €	2,50 €	3,70 €	1,11 €
bis Ø 8mm	4,30 €	3,10 €	4,60 €	1,29 €
bis Ø 10mm	4,90 €	3,10 €	4,60 €	1,47 €
bis Ø 12mm	5,70 €	4,90 €	7,30 €	1,71 €
bis Ø 14mm	6,50 €	5,40 €	8,00 €	1,95 €
bis Ø 16mm	7,60 €	5,80 €	8,70 €	2,28 €
bis Ø 18mm	8,70 €	7,90 €	11,80 €	2,61 €
bis Ø 20,5mm	9,80 €	8,50 €	12,70 €	2,94 €
bis Ø 25mm	14,20 €	9,40 €	14,10 €	4,26 €
bis Ø 30mm	16,90 €	10,50 €	15,80 €	5,07 €
bis Ø 35mm	18,60 €	11,00 €	16,50 €	5,58 €
bis Ø 40mm	21,20 €	11,40 €	17,00 €	6,36 €
bis Ø 50mm	26,00 €	Anfrage	Anfrage	7,80 €
bis Ø 60mm	31,90 €	Anfrage	Anfrage	9,57 €
bis Ø 70mm	34,00 €	Anfrage	Anfrage	10,20 €
bis Ø 80mm	38,10 €	Anfrage	Anfrage	11,43 €
bis Ø 90mm	42,60 €	Anfrage	Anfrage	12,78 €
bis Ø 100mm	47,90 €	Anfrage	Anfrage	14,37 €

Kegelsenker HM/VHM



Artikel	Grundpreis	Beschichtung TiN/TiCN/TiAlN	Sonderbe- schichtung	Ungleiche Teilung
bis Ø 6mm	6,00 €	2,50 €	3,70 €	1,80 €
bis Ø 8mm	7,00 €	3,10 €	4,60 €	2,10 €
bis Ø 10mm	8,00 €	3,10 €	4,60 €	2,40 €
bis Ø 12mm	9,00 €	4,90 €	7,30 €	2,70 €
bis Ø 14mm	10,20 €	5,40 €	8,00 €	3,06 €
bis Ø 16mm	12,00 €	5,80 €	8,70 €	3,60 €
bis Ø 18mm	13,90 €	7,90 €	11,80 €	4,17 €
bis Ø 20,5mm	19,90 €	8,50 €	12,70 €	5,97 €
bis Ø 25mm	22,30 €	9,40 €	14,10 €	6,69 €
bis Ø 30mm	26,70 €	15,80 €	15,80 €	8,01 €
bis Ø 35mm	29,40 €	11,00 €	16,50 €	8,82 €
bis Ø 40mm	33,50 €	11,40 €	17,00 €	10,05 €

Krauskopfsenker HSS

Artikel	Grundpreis	Beschichtung TiN/TiCN/TiAlN	Sonder- beschichtung
bis Ø 6mm	8,90 €	2,50 €	3,70 €
bis Ø 8mm	8,90 €	3,10 €	4,60 €
bis Ø 10mm	8,90 €	3,10 €	4,60 €
bis Ø 12mm	8,90 €	4,80 €	7,30 €
bis Ø 14mm	9,95 €	5,40 €	8,00 €
bis Ø 16mm	11,30 €	5,80 €	8,70 €
bis Ø 18mm	12,70 €	7,80 €	11,80 €
bis Ø 20,5mm	14,00 €	8,50 €	12,70 €
bis Ø 30mm	21,80 €	10,50 €	15,80 €
bis Ø 40mm	26,80 €	11,40 €	17,00 €
bis Ø 50mm	33,90 €	Anfrage	Anfrage
bis Ø 60mm	40,70 €	Anfrage	Anfrage
bis Ø 70mm	44,90 €	Anfrage	Anfrage
bis Ø 80mm	50,60 €	Anfrage	Anfrage
bis Ø 90mm	55,50 €	Anfrage	Anfrage
bis Ø 100mm	61,80 €	Anfrage	Anfrage

Krauskopfsenker HM/VHM



Artikel	Grundpreis	Beschichtung TiN/TiCN/TiAlN	Sonder- beschichtung
bis Ø 6mm	12,30 €	2,50 €	3,70 €
bis Ø 8mm	12,30 €	3,10 €	4,60 €
bis Ø 10mm	12,30 €	3,10 €	4,60 €
bis Ø 12mm	12,30 €	4,80 €	7,30 €
bis Ø 14mm	13,70 €	5,40 €	8,00 €
bis Ø 16mm	15,70 €	5,80 €	8,70 €
bis Ø 18mm	17,80 €	7,80 €	11,80 €
bis Ø 20,5mm	19,80 €	8,50 €	12,70 €
bis Ø 30mm	21,60 €	10,50 €	15,80 €
bis Ø 40mm	39,30 €	11,40 €	17,00 €

Reibahlen HSS

Artikel	Grund- preis	Abtrennen / Neu anstirnen	Beschichtung TiN/TiCN/TiAlN	Sonder- beschichtung
bis Ø 10mm	5,80 €	2,90 €	3,10 €	4,60 €
bis Ø 20mm	7,90 €	3,95 €	7,40 €	11,20 €
bis Ø 30mm	12,80 €	6,40 €	13,20 €	19,90 €
bis Ø 40mm	13,60 €	6,80 €	24,20 €	36,30 €
bis Ø 50mm	23,40 €	11,70 €	33,80 €	50,70 €
bis Ø 60mm	29,80 €	14,90 €	Anfrage	Anfrage
bis Ø 80mm	42,60 €	21,30 €	Anfrage	Anfrage

Reibahlen HM/VHM



Artikel	Grund- preis	Abtrennen / Neu anstirnen	Beschichtung TiN/TiCN/TiAlN	Sonder- beschichtung
bis Ø 10mm	12,80 €	6,40 €	3,10 €	4,60 €
bis Ø 20mm	15,40 €	7,70 €	7,40 €	11,20 €
bis Ø 30mm	21,90 €	10,95 €	13,20 €	19,90 €
bis Ø 40mm	30,80 €	15,40 €	24,20 €	36,30 €
bis Ø 50mm	41,60 €	20,80 €	33,80 €	50,70 €
bis Ø 60mm	49,20 €	24,60 €	Anfrage	Anfrage
bis Ø 80mm	71,80 €	35,90 €	Anfrage	Anfrage



Kreissägeblätter HSS



Artikel	Grundpreis	Beschichtung TiN/TiCN/TiAlN	Sonderbeschichtung	Neuverzähnen
bis Ø 100mm	7,60 €	20,50 €	30,70 €	4,30 €
bis Ø 125mm	8,30 €	21,60 €	33,40 €	4,70 €
bis Ø 160mm	9,50 €	29,20 €	43,70 €	4,80 €
bis Ø 200mm	10,40 €	38,00 €	57,00 €	7,40 €
bis Ø 225mm	11,40 €	44,00 €	66,00 €	8,80 €
bis Ø 250mm	12,30 €	46,50 €	69,80 €	10,30 €
bis Ø 275mm	13,50 €	54,80 €	82,20 €	11,45 €
bis Ø 320mm	14,40 €	61,00 €	91,50 €	18,90 €
bis Ø 370mm	18,60 €	64,95 €	97,40 €	17,10 €
bis Ø 425mm	21,70 €	78,20 €	117,30 €	17,60 €
bis Ø 450mm	24,60 €	84,80 €	127,20 €	17,10 €
bis Ø 500mm	26,95 €	84,80 €	127,20 €	18,25 €
Verzähnen im Satz	+ 100% vom Grundpreis			
Varioverzahnung	+ 20% vom Grundpreis			
Spanteiler	+ 20% vom Grundpreis			

Kreissägeblätter HM



Artikel	Flachzahn	Begrenzer / Trapez
bis Zähnezahl 10	6,70 €	8,10 €
bis Zähnezahl 12	7,30 €	9,20 €
bis Zähnezahl 16	7,40 €	9,70 €
bis Zähnezahl 20	8,20 €	10,20 €
bis Zähnezahl 24	8,50 €	12,20 €
bis Zähnezahl 28	9,80 €	12,90 €
bis Zähnezahl 32	9,90 €	13,60 €
bis Zähnezahl 36	10,00 €	13,90 €
bis Zähnezahl 40	10,50 €	14,40 €
bis Zähnezahl 42	10,90 €	14,50 €
bis Zähnezahl 44	11,00 €	14,90 €
bis Zähnezahl 48	12,50 €	15,40 €
bis Zähnezahl 52	13,00 €	15,80 €
bis Zähnezahl 56	13,30 €	16,50 €
bis Zähnezahl 60	13,50 €	17,20 €
bis Zähnezahl 64	14,20 €	18,20 €
bis Zähnezahl 68	14,70 €	18,80 €
bis Zähnezahl 72	14,95 €	19,40 €
bis Zähnezahl 80	15,80 €	19,60 €
bis Zähnezahl 84	16,40 €	20,70 €
bis Zähnezahl 90	17,00 €	20,90 €
bis Zähnezahl 96	17,50 €	21,60 €
bis Zähnezahl 100	18,60 €	22,10 €
bis Zähnezahl 108	21,70 €	22,90 €
bis Zähnezahl 120	22,60 €	24,00 €
bis Zähnezahl 140	22,90 €	30,90 €
Zahnersatz / Stk.	5,20 €	6,70 €
Bohrung ändern	nach Aufwand	

Segment-Kreissägeblätter HSS



Artikel	Grundpreis	Segment neu pro Stück	Beschichtung TiN/TiCN/TiAlN	Sonderbeschichtung
bis Ø 275mm	15,70 €	28,75 €	54,80 €	82,20 €
bis Ø 320mm	17,90 €	28,80 €	61,00 €	91,50 €
bis Ø 370mm	20,20 €	29,90 €	64,95 €	97,40 €
bis Ø 425mm	24,70 €	31,00 €	78,20 €	117,30 €
bis Ø 460mm	25,70 €	33,50 €	84,80 €	127,20 €
bis Ø 520mm	27,90 €	34,60 €	Anfrage	Anfrage
bis Ø 560mm	30,60 €	35,70 €	Anfrage	Anfrage
bis Ø 630mm	36,60 €	36,90 €	Anfrage	Anfrage
bis Ø 660mm	39,30 €	39,20 €	Anfrage	Anfrage
bis Ø 710mm	45,50 €	40,50 €	Anfrage	Anfrage
bis Ø 800mm	49,60 €	42,60 €	Anfrage	Anfrage
bis Ø 910mm	53,75 €	54,00 €	Anfrage	Anfrage
bis Ø 1120mm	62,00 €	57,60 €	Anfrage	Anfrage
bis Ø 1250mm	113,70 €	74,00 €	Anfrage	Anfrage
bis Ø 1320mm	152,00 €	91,00 €	Anfrage	Anfrage

Kreissägeblätter CV/CR

Artikel	Grundpreis	Beschichtung TiN/TiCN/TiAlN	Sonderbeschichtung
bis Ø 250mm	8,30 €	46,50 €	69,80 €
bis Ø 300mm	10,30 €	57,00 €	85,60 €
bis Ø 400mm	12,40 €	74,90 €	112,30 €
bis Ø 500mm	16,00 €	84,80 €	127,20 €
bis Ø 600mm	18,60 €	Anfrage	Anfrage
bis Ø 700mm	20,20 €	Anfrage	Anfrage
bis Ø 800mm	22,80 €	Anfrage	Anfrage

Kreissägeblätter VHM

Artikel	Grundpreis	Beschichtung TiN/TiCN/TiAlN	Sonderbeschichtung
bis Ø 80mm	17,60 €	18,20 €	27,30 €
bis Ø 100mm	21,70 €	20,50 €	30,70 €
bis Ø 125mm	26,90 €	21,60 €	32,40 €
bis Ø 160mm	33,00 €	29,20 €	43,70 €
bis Ø 200mm	41,40 €	40,10 €	57,00 €



Lochsägen HSS

Artikel	Grundpreis
bis Ø 30mm	6,00 €
bis Ø 50mm	7,10 €
bis Ø 80mm	8,30 €
bis Ø 150mm	10,30 €
bis Ø 210mm	13,70 €



Lochsneider HM

Artikel	Grundpreis	Beschichtung TiN/TiCN/TiAlN	Sonderbeschichtung	Zahn neu pro Stück
bis Ø 15mm	10,80 €	6,00 €	9,00 €	6,80 €
bis Ø 20mm	13,30 €	7,40 €	11,20 €	6,80 €
bis Ø 30mm	15,30 €	10,60 €	15,80 €	6,80 €
bis Ø 35mm	16,30 €	11,90 €	17,80 €	6,80 €
bis Ø 40mm	20,50 €	13,20 €	19,80 €	6,80 €
bis Ø 45mm	22,50 €	16,00 €	24,00 €	6,80 €
bis Ø 50mm	24,60 €	18,40 €	27,60 €	6,80 €
bis Ø 55mm	26,70 €	24,20 €	36,30 €	6,80 €
bis Ø 60mm	29,80 €	28,70 €	43,10 €	6,80 €
bis Ø 80mm	33,90 €	41,30 €	61,90 €	6,80 €
bis Ø 100mm	38,00 €	64,90 €	97,40 €	6,80 €
bis Ø 120mm	43,20 €	84,80 €	127,80 €	6,80 €

Schlauchschneidmesser HSS

Artikel	Grundpreis
bis Ø 280mm	72,40 €
bis Ø 520mm	196,40 €

Holzbohrer mit Zentrierspitze und Vorschneider

Artikel	Grundpreis
bis Ø 12mm	7,05 €
bis Ø 20mm	8,60 €
bis Ø 30mm	10,95 €
bis Ø 40mm	12,60 €

Hobelmesser HSS

Artikel	Grundpreis
bis 100mm	2,30 €
bis 150mm	2,50 €
bis 200mm	2,70 €
bis 260mm	2,90 €
bis 310mm	3,10 €
bis 410mm	3,30 €
bis 510mm	3,50 €
bis 640mm	4,30 €
bis 710mm	6,70 €
bis 800mm	7,00 €
bis 860mm	7,45 €

Hobelmesser HM

Artikel	Grundpreis
bis 100mm	4,30 €
bis 150mm	6,30 €
bis 200mm	7,30 €
bis 260mm	9,60 €
bis 310mm	10,90 €
bis 410mm	13,95 €
bis 510mm	17,50 €
bis 640mm	20,20 €
bis 710mm	29,50 €
bis 800mm	Anfrage
bis 860mm	Anfrage

Lewisbohrer

Artikel	Grundpreis
>15mm	4,20 €
>20mm	5,20 €
>30mm	6,20 €
>40mm	7,20 €

Dübelbohrer

Artikel	Grundpreis
>5mm	5,20 €
>20mm	7,80 €

Forstnerbohrer HSS

Artikel	Grundpreis
bis Ø 30mm	4,90 €
bis Ø 40mm	5,50 €
bis Ø 50mm	6,60 €
bis Ø 60mm	7,70 €

Forstnerbohrer HM

Artikel	Grundpreis
bis Ø 30mm	7,90 €
bis Ø 40mm	8,70 €
bis Ø 50mm	9,80 €
bis Ø 60mm	11,50 €

Schweißpunktbohrer

Artikel	Grundpreis
20mm	nach Aufwand



Holzfräser HSS

Artikel	Ø 10 mm	Ø 20 mm	Ø 40 mm	Ø 60 mm	Ø 80 mm	Ø 100 mm	Ø 120 mm	Ø 140 mm
Zähnezahl 2	6,70 €	7,20 €	7,80 €	8,80 €	10,80 €	12,40 €	13,40 €	16,50 €
Zähnezahl 3	7,20 €	7,70 €	8,30 €	9,30 €	11,40 €	12,90 €	14,50 €	17,60 €
Zähnezahl 4	8,80 €	9,30 €	9,80 €	11,90 €	13,95 €	15,50 €	16,00 €	19,60 €
Zähnezahl 6	10,30 €	11,40 €	12,90 €	13,95 €	16,00 €	17,00 €	18,60 €	
Zähnezahl 8	10,90 €	11,90 €	12,90 €	14,95 €	16,50 €			
Zähnezahl 10	12,40 €	12,10 €	13,95 €	14,95 €	18,10 €			
Zähnezahl 12	12,90 €	13,40 €	14,50 €	15,50 €				
Brust und Rückenschliff	+ 25% vom Grundpreis							
Im Satz schleifen	+ 25% vom Grundpreis							

Holzfräser HM

Artikel	Ø 10 mm	Ø 20 mm	Ø 40 mm	Ø 60 mm	Ø 80 mm	Ø 100 mm	Ø 120 mm	Ø 140 mm
Zähnezahl 2	7,00 €	7,60 €	9,60 €	11,20 €	12,70 €	15,80 €	17,90 €	20,50 €
Zähnezahl 3	8,00 €	8,60 €	10,10 €	12,20 €	13,80 €	16,80 €	18,90 €	22,00 €
Zähnezahl 4	9,10 €	9,60 €	11,70 €	13,20 €	14,80 €	17,80 €	19,95 €	23,10 €
Zähnezahl 6	10,30 €	10,90 €	12,90 €	14,50 €	16,00 €	18,10 €	21,20 €	24,30 €
Zähnezahl 8	12,90 €	13,45 €	15,50 €	16,50 €	17,00 €	20,20 €	23,30 €	25,30 €
Zähnezahl 10	13,95 €	14,50 €	16,50 €	17,60 €	18,10 €	22,20 €	23,30 €	
Zähnezahl 12	14,00 €	15,00 €	17,00 €	18,10 €	19,70 €	23,30 €		
Brust und Rückenschliff	+ 25% vom Grundpreis							
Im Satz schleifen	+ 25% vom Grundpreis							
Verstellnuffräser Z8 x 10 HM	15,00 €							
Lamello HM Z6	6,00 €							

Rotormesser (Kunststoffmühlmesser)

Artikel	Grundpreis	Aufpreis starker Verschleiß
1 Fase kurz	14,95 €	5,75 €
1 Fase lang	20,70 €	8,25 €
Gegenmesser kurz (1 Seite)	15,50 €	6,25 €
Gegenmesser lang (2 Seiten)	29,95 €	40,30 €

Schlagmesser

Artikel	Grundpreis	Starker Verschleiß
bis 100mm breit	15,50 € pro Seite	Aufwand
Preise gelten pro angefangenem Laufmeter		

Wolfmesser

Artikel	Normal	Turbo
R70	3,60 €	
H	3,90 €	
C	5,10 €	5,80 €
D	5,50 €	6,00 €
E	5,80 €	6,20 €
G	7,60 €	8,00 €

Kuttermesser

Artikel	Grundpreis
20-120 l	6,20 €

Hebelschere

Artikel	Grundpreis
30 cm lang	15,50 €



Papiermesser HSS

Artikel	Grundpreis
bis 110cm	12,40 €
bis 140cm	17,60 €
bis 160cm	20,70 €
bis 180cm	21,70 €
bis 200cm	22,75 €
Starke Ausbrüche + 30% bis 50% vom Grundpreis	

Papiermesser HM/VHM

Artikel	Grundpreis
bis 110cm	64,10 €
bis 140cm	80,65 €
bis 160cm	87,90 €
bis 180cm	99,30 €
bis 200cm	105,50 €

Papiermesser HSS Doppelfase

Artikel	Grundpreis
bis 110cm	14,50 €
bis 140cm	19,70 €
bis 160cm	22,75 €
bis 180cm	23,80 €
bis 200cm	24,80 €

Messer



Artikel	Grundpreis	Wellenschliff
Klein (bis Klingenlänge 12cm)	1,95 €	1,00 €
Mittel (bis Klingenlänge 25cm)	2,70 €	1,00 €
Groß (bis Klingenlänge 30cm)	3,70 €	1,00 €
Tafelmesser	1,50 €	1,00 €

Profilmesser/Abweiser HSS

Artikel	Grundpreis
Abweiser klein	2,20 €
Klein	2,20 €
Abweiser groß	4,30 €
Groß	4,30 €

Accu-Kantenschneider

Artikel	Grundpreis
2 Klingen	7,75 €

Sägeketten

Artikel	Grundpreis
Normal	5,70 €

Heckenscheren

Artikel	Grundpreis
(Hand)	9,80 €
bis 40cm	18,60 €
bis 60cm	22,75 €

Scheren



Artikel	Grundpreis
Blechscherer	8,30 €
Größe 7	4,70 €
Größe 8	5,20 €
Größe 9	5,70 €
Größe 10	6,00 €
Größe 11	6,30 €
Größe 12	6,70 €
Haarschneideschere klein	7,80 €
Haarschneideschere groß	8,80 €
Nagelschere	5,10 €

Balkenmäher

Artikel	Grundpreis
bis 100cm	20,70 €





Allgemeine Hinweise

- Langlochfräser werden ohne Ihre besondere Anweisung nur stirnseitig bearbeitet.
- Abtrennen erfolgt automatisch mit komplett neuem Stirnanschliff.
- Übermäßiger Verschleiß wird bei Scheibenfräsern, Walzenstirnfräsern, Hochleistungsbohrern und Schälbohrern nach Aufwand verrechnet.
- Werkzeugänderungen (z.B. Radius oder Durchmesser) werden nach Aufwand verrechnet.
- Stufenbohrer, Gewinde- und Trapezgewindefräser werden nach Aufwand verrechnet.
- Linksgewinde wird bei allen Werkzeugen nach Aufwand verrechnet.
- Konische Reibahlen und Stirnreibahlen werden nach Aufwand verrechnet.
- Starke Ausbrüche bei Papiermessern werden mit Aufschlägen von 30% bis 50% verrechnet. Auf Anfrage liefern wir Ihnen auch Schneideleisten je nach Größe und Maschinentyp.
- Alle Werkzeuge und Klingen sollten lose angeliefert werden. Zerlegen von Geräten (z.B. Kettensäge) wird nach Aufwand verrechnet.
- Auf Anfrage liefern wir Ihnen gerne kostenpflichtige Messprotokolle für alle Schaftwerkzeuge.**
- Auf den Seiten 31 bis 33 finden Sie Formulare für die schnelle Konzeption und Skizzierung von Sonderwerkzeugen. Sie können uns die ausgefüllten Formblätter anschließend per Fax oder Mail zusenden.**
- Nicht mehr in unsere Preisliste geschafft haben es Beschlagbohrer, Scheibenschneider, Dreischneider-Kolbus-Messer und Zylinderköpfe. Preisinformationen können Sie gerne bei uns anfragen



Qualitätsmanagement und -sicherung

Der Grundgedanke unseres QMS ist der Begriff Qualität, der für die volle Eignung der von uns gelieferten Produkte und Dienstleistungen für ihren geforderten Verwendungszweck steht. Daher verstehen wir unter Qualitätsmanagement jede Maßnahme innerhalb des Firmengeschehens, welche diese Eignung der Produkte und Dienstleistungen sicherstellt. Dadurch stellen wir sicher, dass

- zukünftige und bestehende Kunden unserer Qualitätsfähigkeit vertrauen,
- unsere Kunden mit unseren Leistungen zufrieden sind,
- unsere Qualitätsorganisation nach wirtschaftlichen Gesichtspunkten handelt,
- Abläufe und Zuständigkeiten geregelt sind
- die beschriebenen Regelungen verstanden, verwirklicht, aufrecht erhalten werden und wirksam sind,
- die Fehlervermeidung Vorrang vor Fehlerbeseitigung hat,
- alle Informationen zur internen Verbesserung analysiert und die getroffenen Maßnahmen verwirklicht werden.

Auf der Grundlage der aus der Qualitätspolitik resultierenden Maßnahmen und den beschriebenen Festlegungen wurde ein umfassendes und für alle Mitarbeiter verbindliches System erarbeitet und in allen Unternehmensbereichen eingeführt.

Das Qualitätsmanagementsystem entspricht im Aufbau und der Wirkungsweise der Norm DIN EN ISO 9001:2008 und gilt fürs gesamte Unternehmen.

Die in einem QM-Handbuch dargestellten Prozesse beschreiben alle Tätigkeiten, bezüglich unserer derzeitigen Geschäftstätigkeiten. Diese Prüfung der Vollständigkeit sowie die Identifikation der Prozesse sind bei Audits regelmäßig zu hinterfragen und ggf. Erweiterungen der Prozesse einzubinden.

Die Wechselwirkung der Prozesse ist durch Verweise in Ablaufdiagrammen dargestellt, mit der Zielsetzung ungewünschte Betriebszustände zu vermeiden. Zusätzlich ist der notwendige Informationsfluß der internen und externen Kommunikation durch die Vorgabe der anzuwendenden Dokumente und Aufzeichnungen gelenkt.

Die Analyse, Verbesserung und Wirksamkeitsprüfungen der Prozesse einschließlich der daraus resultierenden Maßnahmen wird durch die Aufgaben und Verantwortungsverteilung auf qualifizierte Mitarbeiter übertragen.

Die sich ergebende Grobstruktur ist in einem Organigramm anhand der Aufgaben und in den Verfahrensanweisungen durch die Benennung von Verantwortlichkeiten dargestellt. Weiterhin gibt es Festlegungen zur Mindestqualifikation der Mitarbeiter und Beschreibungen der Aufgabenbereiche.

Alle festgelegten Strukturen unseres Betriebs sollen somit sowohl im Sinne des Unternehmens, als auch im Sinne des Kunden stehen.

Betriebsstätte 1:

CNC-Präzisions-Werkzeugschleiferei
Raiffeisenstraße 12 · 85276 Pfaffenhofen/Ilm
Tel. +49(0)8441/2776-0 · Fax +49(0)8441/2776-250
Mail@CNC-Huber.de · www.CNC-Huber.de

Betriebsstätte 2:

CNC-Präzisions-Werkzeugschleiferei
Lauterbachstraße 87 · 84307 Eggenfelden
Tel. +49(0)8721/2721 · Fax +49(0)8721/124874
Mail@Eggenfelden.CNC-Huber.de

Bankverbindung:

Sparkasse Freising
Kto. 170431 · BLZ 70051003
SWIFT: BYLADEM1FSI
IBAN: DE89 7005 1003 0000 1704 31

GF: Josef Huber · Stefan Huber

Amtsgericht Ingolstadt
HRB 190849
Umsatz-Steuer ID: DE171116725
Steuer-Nummer: 124/128/80461

DIN EN ISO 9001
TGA-ZM-29-95-00

Zertifikat Registrier-Nr.: Q5210709





Neuwerkzeug HPC-Fräser VHM für Alu Z3 rechtsschneidend UT mit Beschichtung ZOX

Artikel	Ø 1	SL	GL	Ø 2 h6 HA/HB/HE
Ø 6	6	20+	63	6
Ø 8	8	20+	63	8
Ø 10	10	24+	72	10
Ø 12	12	28+	83	12
Ø 14	14	32+	83	14
Ø 16	16	35+	92	16
Ø 20	20	45+	104	20

Artikel	1 Stück	Ab 5 Stück	Ab 10 Stück
Ø 6	27,20 €	26,50 €	25,50 €
Ø 8	30,80 €	30,00 €	28,50 €
Ø 10	52,80 €	50,00 €	47,50 €
Ø 12	69,90 €	66,00 €	63,00 €
Ø 14	78,40 €	74,00 €	71,00 €
Ø 16	109,80 €	104,00 €	101,00 €
Ø 20	168,50 €	160,00 €	155,00 €

Sonderlängen, Durchmesser und Sonderbeschichtung

auf Anfrage

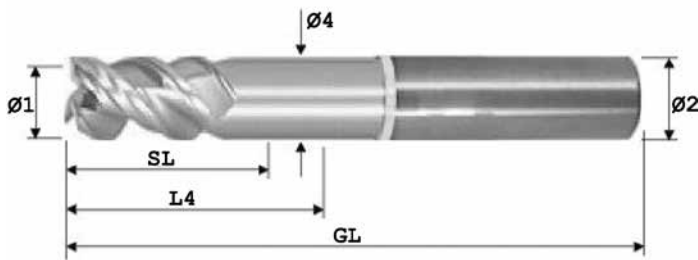

Neuwerkzeug HPC-Torusfräser VHM Typ H Z4 rechtsschneidend mit Beschichtung TiAlN

Artikel	Ø 1	SL	Ø 4	L4 Kurz / Lang	GL Kurz / Lang	Ø 2 h6 HA/HB/HE
Ø 3 / R0,25-R1	3	4+	2,7	14 / 32	50 / 75	6
Ø 4 / R0,25-R1	4	5+	3,7	16 / 36	50 / 75	6
Ø 5 / R0,25-R1	5	6+	4,6	17 / 38	50 / 75	6
Ø 6 / R0,25-R2	6	7+	5,5	21 / 44	57 / 80	6
Ø 8 / R0,25-R3	8	9+	7,4	27 / 54	63 / 100	8
Ø 10 / R0,25-R3	10	11+	9,2	32 / 60	72 / 100	10
Ø 12 / R0,5-R3	12	12+	11	38 / 75	83 / 120	12
Ø 16 / R0,5-R4	16	16+	15	44 / 92	92 / 150	16
Ø 20 / R0,5-R5	20	20+	19	48 / 98	100 / 150	20

Artikel	1 Stück Kurz / Lang	Ab 5 Stück Kurz / Lang	Ab 10 Stück Kurz / Lang
Ø 3	21,80€ / 30,40€	21,00€ / 30,00€	20,00€ / 29,00€
Ø 4	23,40€ / 33,50€	22,50€ / 33,00€	21,50€ / 32,00€
Ø 5	25,30€ / 36,90€	24,50€ / 36,00€	23,50€ / 35,00€
Ø 6	28,70€ / 40,20€	28,00€ / 39,50€	27,00€ / 38,50€
Ø 8	38,20€ / 56,30€	37,00€ / 55,00€	35,50€ / 53,00€
Ø 10	50,20€ / 75,40€	49,00€ / 74,00€	47,00€ / 72,00€
Ø 12	67,30€ / 99,70€	65,50€ / 97,50€	62,00€ / 95,00€
Ø 16	114,50€ / 169,20€	112,00€ / 167,00€	109,00€ / 164,00€
Ø 20	165,80€ / 232,70€	162,00€ / 229,00€	158,00€ / 225,00€

Sonderlängen, Durchmesser und Sonderbeschichtung

auf Anfrage

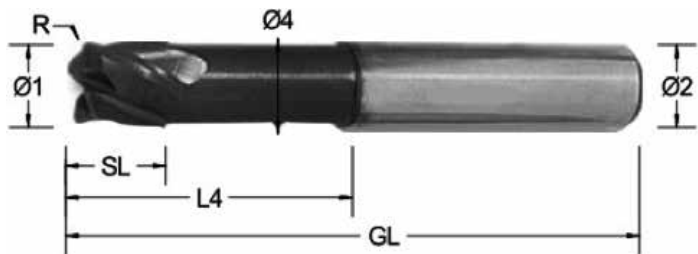



Neuwerkzeug HPC-Fräser VHM Z4 rechtsschneidend UT mit Beschichtung TiAlN

Artikel	Ø 1	SL	GL	Ø 2 h6 HA/HB/HE
Ø 6	6	20+	63	6
Ø 8	8	20+	63	8
Ø 10	10	24+	72	10
Ø 12	12	28+	83	12
Ø 14	14	32+	83	14
Ø 16	16	35+	92	16
Ø 20	20	45+	104	20

Artikel	1 Stück	Ab 5 Stück	Ab 10 Stück
Ø 6	20,60 €	20,00 €	19,00 €
Ø 8	28,10 €	27,50 €	26,00 €
Ø 10	39,50 €	38,50 €	36,00 €
Ø 12	54,80 €	53,50 €	52,00 €
Ø 14	68,40 €	65,50 €	63,50 €
Ø 16	82,60 €	79,50 €	76,50 €
Ø 20	124,80 €	120,50 €	116,50 €

Sonderlängen, Durchmesser und Sonderbeschichtung

auf Anfrage

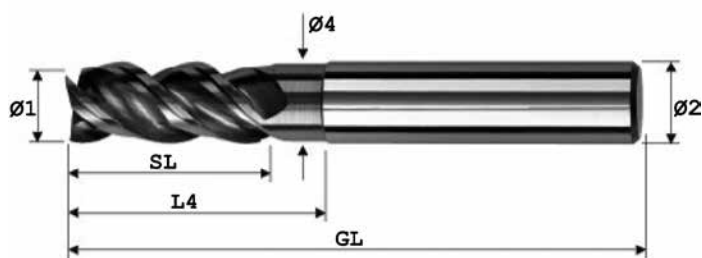

Neuwerkzeug HDSC Fräser VHM Z4 rechtsschneidend UT incl. Variantic

Artikel	Ø 1	SL	GL	Ø 2 h6 HA/HB/HE
Ø 6	6	20+	63	6
Ø 8	8	20+	63	8
Ø 10	10	24+	72	10
Ø 12	12	28+	83	12
Ø 14	14	32+	83	14
Ø 16	16	35+	92	16
Ø 20	18	45+	104	20

Artikel	1 Stück	Ab 5 Stück	Ab 10 Stück
Ø 6	21,20 €	20,00 €	19,00 €
Ø 8	28,90 €	27,50 €	26,00 €
Ø 10	40,50 €	39,00 €	36,00 €
Ø 12	55,80 €	54,00 €	52,00 €
Ø 14	69,60 €	66,50 €	63,50 €
Ø 16	83,90 €	80,00 €	76,50 €
Ø 20	126,80 €	121,50 €	116,50 €

Sonderlängen, Durchmesser und Sonderbeschichtung

auf Anfrage





Neuwerkzeug HPC-Hartfräser VHM Z6/Z10 rechtsschneidend mit Beschichtung TiAlCN

Artikel	Ø 1	SL	GL	Ø 2 h6 HA/HB/HE
Ø 6 / Z6	6	16+	57	6
Ø 8 / Z6	8	19+	63	8
Ø 10	10	25+	72	10
Ø 12	12	28+	83	12
Ø 14	14	30+	83	14
Ø 16	16	36+	92	16
Ø 20	18	36+	92	18
Ø 20	20	41+	104	20

Artikel	1 Stück	Ab 5 Stück	Ab 10 Stück
Ø 6	26,20 €	25,50 €	24,50 €
Ø 8	29,90 €	29,00 €	27,50 €
Ø 10	51,60 €	50,50 €	48,50 €
Ø 12	70,20 €	69,00 €	66,50 €
Ø 14	92,30 €	90,50 €	87,00 €
Ø 16	127,80 €	122,00 €	119,00 €
Ø 18	152,40 €	150,00 €	147,00 €
Ø 20	179,40 €	176,00 €	172,00 €

Sonderlängen, Durchmesser und Sonderbeschichtung	auf Anfrage
--	-------------

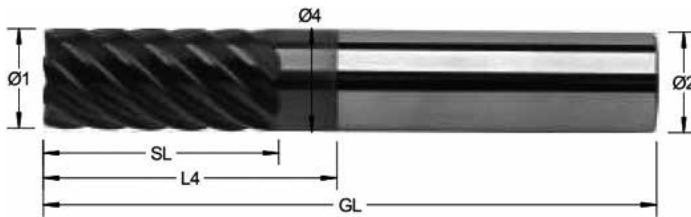

Neuwerkzeug Schlicht-Fräser VHM Z6/Z8 rechtsschneidend mit Beschichtung TiAlN

Artikel	Ø 1	SL	GL	Ø 2 h6 HA/HB/HE
Ø 6 / Z6	6	18+	63	6
Ø 8 / Z6	8	24+	70	8
Ø 10 / Z6	10	32+	80	10
Ø 12 / Z6	12	37+	100	12
Ø 16 / Z6	16	49+	112	16
Ø 20 / Z8	20	62+	140	20
Ø 25 / Z8	25	76+	150	25

Artikel	1 Stück	Ab 5 Stück	Ab 10 Stück
Ø 6	21,80 €	21,00 €	20,00 €
Ø 8	29,20 €	28,50 €	27,50 €
Ø 10	40,90 €	40,00 €	38,50 €
Ø 12	56,40 €	55,00 €	53,00 €
Ø 16	89,60 €	87,00 €	85,00 €
Ø 20	132,80 €	130,00 €	127,00 €
Ø 25	195,60 €	192,00 €	189,00 €

Sonderlängen, Durchmesser und Sonderbeschichtung	auf Anfrage
--	-------------

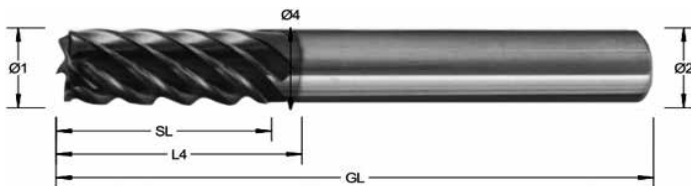



Neuwerkzeug Schaffräser VHM Z1 rechtsschneidend

Artikel	Ø 1	SL	Ø 4	L4	GL	Ø 2 h6 HA/HB/HE
Ø 4	4	15+	3,7	30	75	4
Ø 5	5	17+	4,6	32	75	5
Ø 6	6	20+	5,6	35	80	6
Ø 8	8	22+	7,6	37	85	8
Ø 10	10	25+	9,5	40	90	10
Ø 12	12	30+	11,5	45	100	12
Ø 14	14	32+	13,5	47	100	14
Ø 16	16	35+	15,5	50	108	16

Artikel	1 Stück	Ab 5 Stück	Ab 10 Stück
Ø 4	23,40€	22,50€	22,00€
Ø 5	27,80€	27,00€	26,00€
Ø 6	30,20€	29,50€	28,50€
Ø 8	41,50€	39,00€	38,00€
Ø 10	53,80€	51,50€	49,50€
Ø 12	69,90€	66,50€	65,00€
Ø 14	78,20€	75,00€	72,50€
Ø 16	96,50€	92,50€	89,50€

Sonderlängen, Durchmesser und Sonderbeschichtung auf Anfrage

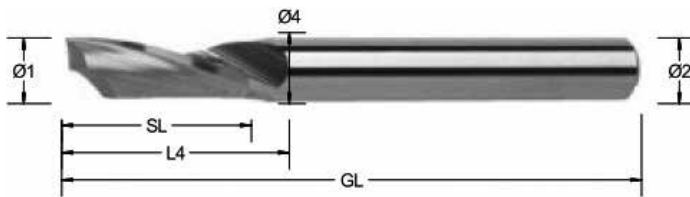

Neuwerkzeug HPC-Vollradiusfräser VHM Typ H Z2 rechtsschneidend mit Beschichtung TiAlN

Artikel	Ø 1	SL	GL Kurz / Lang	Ø 2 h6 HA/HB/HE
Ø 3/R1,5-f8	3	6+	75 / 100	6
Ø 4/R2-f8	4	8+	75 / 100	6
Ø 5/R2,5-f8	5	10+	90 / 110	6
Ø 6/R3-f8	6	10+	100 / 120	6
Ø 8/R4-f8	8	12+	100 / 120	8
Ø 10/R5-f8	10	14+	100 / 150	10
Ø 12/R6-f8	12	16+	100 / 150	12
Ø 14/R7-f8	14	18+	100 / 150	14
Ø 16/R8-f8	16	22+	150 / 200	16
Ø 20/R10-f8	20	26+	150 / 200	20

Artikel	1 Stück Kurz / Lang	Ab 5 Stück Kurz / Lang	Ab 10 Stück Kurz / Lang
Ø 3	27,50€ / 29,90€	26,50€ / 28,50€	26,00€ / 27,50€
Ø 4	29,60€ / 30,90€	28,50€ / 29,50€	27,00€ / 28,50€
Ø 4	31,40€ / 34,60€	30,50€ / 33,50€	29,50€ / 32,50€
Ø 6	32,80€ / 36,20€	32,00€ / 34,50€	31,00€ / 33,50€
Ø 8	42,20€ / 44,50€	40,50€ / 42,50€	39,50€ / 41,50€
Ø 10	52,60€ / 57,90€	50,00€ / 55,50€	48,50€ / 54,00€
Ø 12	65,30€ / 72,60€	62,00€ / 69,50€	60,00€ / 67,50€
Ø 14	89,20€ / 99,50€	85,50€ / 95,50€	82,50€ / 92,50€
Ø 16	127,50€ / 139,60€	122,50€ / 134,50€	118,50€ / 130,50€
Ø 20	182,60€ / 202,80€	175,50€ / 195,50€	172,00€ / 192,00€

Sonderlängen, Durchmesser und Sonderbeschichtung auf Anfrage

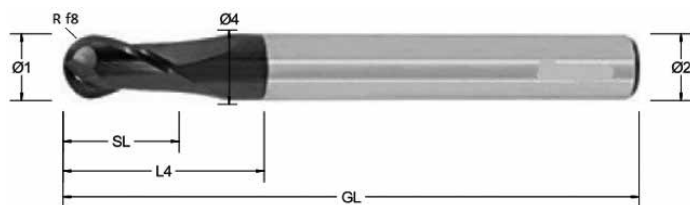



Neuwerkzeug Reibahlen HSS/E mit Morsekegelschaft DIN 208

Größe mm	Grundpreis	Ø-Bereich mm	Schneidenlänge mm	ganze Länge mm	Schaft MK
Ø 4	44,00 €	3,6 - 4,1	19	124	1
Ø 4,5	44,50 €	4,2 - 4,5	21	128	1
Ø 5	44,00 €	4,6 - 5,1	23	133	1
Ø 5,5	44,50 €	5,2 - 5,5	26	138	1
Ø 6	44,00 €	5,6 - 6,1	26	138	1
Ø 6,5	47,50 €	6,2 - 6,5	28	144	1
Ø 7	47,50 €	6,6 - 7,1	31	150	1
Ø 7,5	47,50 €	7,2 - 7,5	31	150	1
Ø 8	49,50 €	7,6 - 8,1	33	156	1
Ø 8,5	51,00 €	8,2 - 8,5	33	156	1
Ø 9	51,00 €	8,6 - 9,1	36	162	1
Ø 9,5	51,00 €	9,2 - 9,5	36	162	1
Ø 10	47,50 €	9,6 - 10,2	38	168	1
Ø 10,5	48,50 €	10,3 - 10,5	38	168	1
Ø 11	47,50 €	10,6 - 11,2	41	175	1
Ø 11,5	48,50 €	11,3 - 11,5	41	175	1
Ø 12	48,00 €	11,6 - 12,2	44	182	1
Ø 12,5	49,00 €	12,3 - 12,5	44	182	1
Ø 13	48,00 €	12,6 - 13,2	44	182	1
Ø 13,5	51,00 €	13,3 - 13,5	47	189	1
Ø 14	50,50 €	13,6 - 14,2	47	189	1
Ø 14,5	51,00 €	14,3 - 14,5	50	204	2
Ø 15	60,00 €	14,6 - 15,2	50	204	2
Ø 15,5	60,50 €	15,3 - 15,5	52	210	2
Ø 16	60,00 €	15,6 - 16,2	52	210	2
Ø 16,5	60,50 €	16,3 - 16,5	54	214	2
Ø 17	67,50 €	16,6 - 17,2	54	214	2
Ø 17,5	68,50 €	17,3 - 17,5	56	219	2
Ø 18	67,50 €	17,6 - 18,2	56	219	2
Ø 18,5	68,50 €	18,3 - 18,5	58	223	2
Ø 19	67,50 €	18,6 - 19,2	58	223	2
Ø 19,5	68,50 €	19,3 - 19,5	60	228	2
Ø 20	74,00 €	19,6 - 20,2	60	228	2
Ø 20,5	75,00 €	20,3 - 20,5	62	232	2
Ø 21	74,00 €	20,6 - 21,2	62	232	2
Ø 21,5	75,00 €	21,3 - 21,5	64	237	2
Ø 22	79,50 €	21,6 - 22,2	64	237	2

Größe mm	Grundpreis	Ø-Bereich mm	Schneidenlänge mm	ganze Länge mm	Schaft MK
- Ø 22,5	80,00 €	22,3 - 22,5	66	241	2
- Ø 23	79,50 €	22,6 - 23,2	66	241	2
- Ø 23,5	92,50 €	23,3 - 23,5	68	268	3
- Ø 24	92,00 €	23,6 - 24,2	68	268	3
- Ø 24,5	92,50 €	24,3 - 24,5	68	268	3
- Ø 25	92,00 €	24,6 - 25,2	68	268	3
- Ø 25,5	92,50 €	25,3 - 25,5	70	273	3
- Ø 26	102,00 €	25,6 - 26,2	70	273	3
- Ø 26,5	102,50 €	26,3 - 26,5	71	277	3
- Ø 27	115,00 €	26,6 - 27,2	71	277	3
- Ø 27,5	115,50 €	27,3 - 27,5	71	277	3
- Ø 28	115,00 €	27,6 - 28,2	71	277	3
- Ø 28,5	115,50 €	28,3 - 28,5	73	281	3
- Ø 29	115,00 €	28,6 - 29,2	73	281	3
- Ø 29,5	115,50 €	29,3 - 29,5	73	281	3
- Ø 30	115,00 €	29,6 - 30,2	73	281	3
- Ø 30,5	125,00 €	30,3 - 30,5	75	285	3
- Ø 31	132,00 €	30,6 - 31,2	75	285	3
- Ø 31,5	132,50 €	31,3 - 31,5	77	317	4
- Ø 32	148,00 €	31,6 - 32,2	77	317	4
- Ø 32,5	148,50 €	32,3 - 32,5	77	317	4
- Ø 33	148,00 €	32,6 - 33,2	77	317	4
- Ø 33,5	148,50 €	33,3 - 33,5	78	321	4
- Ø 34	165,00 €	33,6 - 34,2	78	321	4
- Ø 34,5	165,50 €	34,3 - 34,5	78	321	4
- Ø 35	165,00 €	34,6 - 35,2	78	312	4
- Ø 35,5	165,50 €	35,3 - 35,5	79	325	4
- Ø 36	176,00 €	35,6 - 36,2	79	325	4
- Ø 36,5	176,50 €	36,3 - 36,5	81	329	4
- Ø 37	176,00 €	36,6 - 37,2	81	329	4
- Ø 37,5	176,50 €	37,3 - 37,5	81	329	4
- Ø 38	195,00 €	37,6 - 38,2	81	329	4
- Ø 38,5	196,00 €	38,3 - 38,5	81	329	4
- Ø 39	195,00 €	38,6 - 39,2	81	329	4
- Ø 39,5	196,00 €	39,3 - 39,5	81	329	4
- Ø 40	195,00 €	39,6 - 40,2	81	329	4
- Ø 49	325,00 €	48,2 - 49,2	86	344	4
- Ø 50	325,00 €	49,2 - 50,2	86	344	4



Neuwerkzeug Reibahlen HSS/E mit zyl. Schaft DIN 212

Größe mm	Grundpreis	Ø-Bereich mm	Schneiden- länge mm	ganze Länge mm	Schaft Zyl.
Ø 3	27,50 €	2,8 - 3,1	15	61	3
Ø 3,5	27,50 €	3,2 - 3,7	18	70	4
Ø 4	25,00 €	3,8 - 4,1	19	75	4
Ø 4,5	29,00 €	4,2 - 4,7	21	80	5
Ø 5	27,00 €	4,8 - 5,1	23	86	5
Ø 5,5	32,00 €	5,2 - 5,7	26	93	6
Ø 6	27,00 €	5,8 - 6,1	26	93	6
Ø 6,5	33,00 €	6,2 - 6,7	28	101	6
Ø 7	32,00 €	6,8 - 7,1	31	109	8
Ø 7,5	34,00 €	7,2 - 7,7	31	109	8
Ø 8	36,00 €	7,8 - 8,1	33	117	8
Ø 8,5	39,00 €	8,2 - 8,7	33	117	8
Ø 9	39,00 €	8,8 - 9,1	36	125	10
Ø 9,5	40,00 €	9,2 - 9,7	36	125	10
Ø 10	39,00 €	9,8 - 10,2	38	133	10
Ø 10,5	44,00 €	10,3 - 10,7	38	133	10
Ø 11	45,00 €	10,8 - 11,2	41	142	10
Ø 11,5	52,00 €	11,3 - 11,7	41	142	10
Ø 12	49,00 €	11,8 - 12,2	44	151	10
- Ø 12,5	53,00 €	12,3 - 12,5	44	151	10
- Ø 13	55,00 €	12,6 - 13,2	44	151	10
- Ø 13,5	58,00 €	13,3 - 13,5	47	160	14
Ø 14	56,00 €	13,6 - 14,2	47	160	14
Ø 14,5	62,00 €	14,3 - 14,5	50	162	14
Ø 15	60,00 €	14,6 - 15,2	50	162	14
Ø 15,5	62,00 €	15,3 - 15,5	52	170	14
Ø 16	61,00 €	15,6 - 16,2	52	170	14
Ø 16,5	69,00 €	16,3 - 16,5	54	175	14
Ø 17	71,00 €	16,6 - 17,2	54	175	14
Ø 17,5	76,00 €	17,3 - 17,5	56	182	14
Ø 18	72,00 €	17,6 - 18,2	56	182	14
Ø 18,5	87,00 €	18,3 - 18,5	58	189	16
Ø 19	86,00 €	18,6 - 19,2	58	189	16
Ø 19,5	92,00 €	19,3 - 19,5	60	195	16
Ø 20	87,00 €	19,6 - 20,2	60	195	16



Neuwerkzeug Reibahlen VHM/HM mit Morsekegelschaft DIN 8094

Größe mm	Grundpreis VHM-/HM-Kopf	Ø-Bereich mm	Schneiden- länge mm	ganze Länge mm	Schaft Zyl.
Ø 5	88,00 € / -	4,6 - 5,1	23	133	1
Ø 5,5	92,00 € / -	5,2 - 5,5	26	138	1
Ø 6	91,00 € / -	5,6 - 6,1	26	138	1
Ø 6,5	106,00 € / -	6,2 - 6,5	31	150	1
Ø 7	106,00 € / -	6,6 - 7,1	31	150	1
Ø 7,5	104,00 € / -	7,2 - 7,5	33	156	1
Ø 8	104,00 € / -	7,6 - 8,1	33	156	1
Ø 8,5	118,00 € / -	8,2 - 8,5	36	162	1
Ø 9	118,00 € / -	8,6 - 9,1	36	162	1
Ø 9,5	110,00 € / -	9,2 - 9,5	38	168	1
Ø 10	110,00 € / 89,00 €	9,6 - 10,2	38	168	1
Ø 10,5	125,00 € / 95,00 €	10,3 - 10,5	41	175	1
Ø 11	125,00 € / 95,00 €	10,6 - 11,2	41	175	1
Ø 11,5	132,00 € / 92,00 €	11,3 - 11,5	44	182	1
Ø 12	132,00 € / 92,00 €	11,6 - 12,2	44	182	1
Ø 12,5	148,00 € / 98,00 €	12,3 - 12,5	44	182	1
Ø 13	148,00 € / 98,00 €	12,6 - 13,2	44	182	1
Ø 13,5	175,00 € / 102,00 €	13,3 - 13,5	47	189	1
Ø 14	175,00 € / 102,00 €	13,6 - 14,2	47	189	1
Ø 14,5	189,00 € / 108,00 €	14,3 - 14,5	50	204	2
Ø 15	189,00 € / 108,00 €	14,6 - 15,2	50	204	2
Ø 15,5	205,00 € / 115,00 €	15,3 - 15,5	52	210	2
Ø 16	205,00 € / 115,00 €	15,6 - 16,2	52	210	2
Ø 16,5	- / 122,00 €	16,3 - 16,5	54	214	2
Ø 17	- / 122,00 €	16,6 - 17,2	54	214	2
Ø 17,5	- / 125,00 €	17,3 - 17,5	56	219	2
Ø 18	- / 125,00 €	17,6 - 18,2	56	219	2
Ø 18,5	- / 130,00 €	18,3 - 18,5	58	223	2
Ø 19	- / 130,00 €	18,6 - 19,2	58	223	2
Ø 19,5	- / 132,00 €	19,3 - 19,5	60	228	2
Ø 20	- / 132,00 €	19,6 - 20,2	60	228	2
Ø 20,5	- / 175,00 €	20,3 - 20,5	62	232	2
Ø 21	- / 175,00 €	20,6 - 21,2	62	232	2
Ø 21,5	- / 178,00 €	21,3 - 21,5	64	237	2
Ø 22	- / 178,00 €	21,6 - 22,2	64	237	2

Neuwerkzeug Reibahlen VHM/HM mit zyl. Schaft DIN 8093

Größe mm	Grundpreis VHM-/HM-Kopf	Ø-Bereich mm	Schneid- enlänge mm	ganze Länge mm	Schaft Zyl.
Ø 4	51,00 € / -	3,8 - 4,1	19	75	4
Ø 4,5	61,00 € / -	4,2 - 4,7	21	80	6
Ø 5	61,00 € / -	4,8 - 5,1	23	86	6
Ø 5,5	71,00 € / -	5,2 - 5,7	26	93	6
Ø 6	69,00 € / -	5,8 - 6,1	26	93	6
Ø 6,5	78,00 € / -	6,2 - 6,7	28	101	6
Ø 7	80,00 € / -	6,8 - 7,1	31	109	8
Ø 7,5	87,00 € / -	7,2 - 7,7	31	109	8
Ø 8	83,00 € / -	7,8 - 8,1	33	117	8
Ø 8,5	93,00 € / -	8,2 - 8,7	33	117	8
Ø 9	96,00 € / -	8,8 - 9,1	36	125	10
Ø 9,5	107,00 € / -	9,2 - 9,7	36	125	10
Ø 10	99,00 € / 79,00 €	9,8 - 10,2	38	133	10
Ø 10,5	114,00 € / 95,00 €	10,3 - 10,7	38	133	10
Ø 11	118,00 € / 90,00 €	10,8 - 11,2	41	142	12 / 10
Ø 11,5	124,00 € / 91,00 €	11,3 - 11,7	41	142	12 / 10
Ø 12	124,00 € / 91,00 €	11,8 - 12,2	44	151	12 / 10
Ø 12,5	142,00 € / 95,00 €	12,3 - 12,5	44	151	12 / 10
Ø 13	142,00 € / 95,00 €	12,6 - 13,2	44	151	12 / 10
Ø 13,5	160,00 € / 102,00 €	13,3 - 13,5	47	160	16 / 12,5
Ø 14	160,00 € / 102,00 €	13,6 - 14,2	47	160	16 / 12,5
Ø 14,5	179,00 € / 110,00 €	14,3 - 14,5	50	162	16 / 12,5
Ø 15	179,00 € / 110,00 €	14,6 - 15,2	50	162	16 / 12,5
Ø 15,5	196,00 € / 112,00 €	15,3 - 15,5	52	170	16 / 12,5
Ø 16	196,00 € / 112,00 €	15,6 - 16,2	52	170	16 / 12,5
Ø 16,5	- / 136,00 €	16,3 - 16,5	54	175	14
Ø 17	- / 136,00 €	16,6 - 17,2	54	175	14
Ø 17,5	- / 138,00 €	17,3 - 17,5	56	182	14
Ø 18	- / 138,00 €	17,6 - 18,2	56	182	14
Ø 18,5	- / 150,00 €	18,3 - 18,5	58	189	16
Ø 19	- / 150,00 €	18,6 - 19,2	58	189	16
Ø 19,5	- / 152,00 €	19,3 - 19,5	60	195	16
Ø 20	- / 152,00 €	19,6 - 20,2	60	195	16



Neuwerkzeug Universalkreissägeblätter

für Massivholz und verschiedene Plattenwerkstoffe

Artikel	Zahnung	Grundpreis
Ø 250x3,2 / 2,2x30 mm	Z=40	36,40 €
Ø 250x3,2 / 2,2x30 mm	Z=60	43,12 €
Ø 250x3,2 / 2,2x30 mm	Z=80	53,76 €
Ø 300x3,2 / 2,2x30 mm	Z=48	49,84 €
Ø 300x3,2 / 2,2x30 mm	Z=60	51,52 €
Ø 300x3,2 / 2,2x30 mm	Z=72	54,32 €
Ø 300x3,2 / 2,2x30 mm	Z=96	61,60 €
Ø 315x3,2 / 2,2x30 mm	Z=48	49,28 €
Ø 315x3,2 / 2,2x30 mm	Z=96	65,52 €
Ø 350x3,5 / 2,5x30 mm	Z=54	54,32 €
Ø 350x3,5 / 2,5x30 mm	Z=72	58,80 €
Ø 350x3,5 / 2,5x30 mm	Z=84	67,20 €
Ø 350x3,5 / 2,5x30 mm	Z=108	71,12 €
Ø 400x3,5 / 2,5x30 mm	Z=48	55,44 €
Ø 400x3,5 / 2,5x30 mm	Z=60	63,28 €
Ø 400x3,5 / 2,5x30 mm	Z=84	71,12 €
Ø 400x3,5 / 2,5x30 mm	Z=96	74,48 €
Ø 450x3,8 / 2,8x30 mm	Z=72	82,88 €
Ø 500x4,0 / 2,8x30 mm	Z=72	88,48 €

Neuwerkzeug Handkreissägeblätter

für Längs- und Querschnitte in Massivholz und Plattenwerkstoffen

Artikel	Zahnung	Grundpreis
Ø 160x2,6 / 1,6x20 mm	12	22,96 €
Ø 160x2,6 / 1,6x20 mm	24	25,76 €
Ø 160x2,6 / 1,6x20 mm	48	30,80 €
Ø 160x2,8 / 1,8x20 mm	36	28,00 €
Ø 170x2,6 / 1,6x30 mm	24	27,44 €
Ø 170x2,6 / 1,6x30 mm	5	36,40 €
Ø 180x2,8 / 1,8x30 mm	48	34,16 €
Ø 190x2,8 / 1,8x30 mm	16	24,08 €
Ø 190x2,6 / 1,6x30 mm	30	28,00 €
Ø 190x2,6 / 1,6x30 mm	48	34,16 €
Ø 200x2,8 / 1,8x30 mm	24	30,24 €
Ø 200x2,8 / 1,8x30 mm	36	33,60 €
Ø 200x2,8 / 1,8x30 mm	48	36,40 €
Ø 210x2,8 / 1,8x30 mm	24	30,80 €
Ø 210x2,8 / 1,8x30 mm	48	36,96 €
Ø 220x2,8 / 1,8x30 mm	48	38,64 €
Ø 225x2,8 / 1,8x30 mm	24	34,72 €
Ø 235x3,0 / 2,0x30 mm	24	36,96 €
Ø 240x3,0 / 2,0x30 mm	48	39,76 €

Neuwerkzeug Baukreissägeblätter

nagelfest

Artikel	Zahnung	Grundpreis
Ø 300x3,2 / 2,2x30 mm	24	35,84 €
Ø 315x3,2 / 2,2x30 mm	24	36,40 €
Ø 350x3,5 / 2,5x30 mm	28	41,44 €
Ø 400x4,0 / 2,8x30 mm	28	47,04 €
Ø 450x4,0 / 2,8x30 mm	32	54,32 €
Ø 500x4,0 / 2,8x30 mm	36	61,60 €
Ø 600x4,0 / 2,8x30 mm	40	86,80 €
Ø 700x4,2 / 3,0x30 mm	46	120,40 €

Neuwerkzeug Feinschnittsägeblätter 40° Wechselzahn

für Formschnitte in beschichteten Plattenwerkstoffen (positiv)

Artikel	Zahnung	Grundpreis
Ø 250x3,2 / 2,2x30 mm	80	54,32 €
Ø 300x3,2 / 2,2x30 mm	96	68,32 €
Ø 350x3,5 / 2,2x30 mm	108	86,24 €

Neuwerkzeug Formatkreissägeblätter

für Trenn- und Gehrungsschnitte in NE – Metallen und Kunststoffprofilen (Trapez-Flachzahn positiv)

Artikel	Zahnung	Grundpreis
Ø 250x3,2 / 2,2x30 mm	60	48,72 €
Ø 250x3,2 / 2,2x30 mm	80	52,64 €
Ø 300x3,2 / 2,2x30 mm	72	62,16 €
Ø 300x3,2 / 2,2x30 mm	96	67,20 €
Ø 350x3,5 / 2,5x30 mm	72	68,32 €
Ø 350x3,5 / 2,5x30 mm	108	85,68 €
Ø 400x3,5 / 2,5x30 mm	96	89,04 €

Neuwerkzeug Kapp- und Gehrungskreissägeblätter

für Längs- und Querschnitte in Massivholz und Plattenwerkstoffen (Wechselzahn negativ)

Artikel	Zahnung	Grundpreis
Ø 216x2,8 / 1,8x30 mm	24	30,80 €
Ø 216x2,8 / 1,8x30 mm	48	36,96 €
Ø 216x2,8 / 1,8x30 mm	60	39,76 €
Ø 216x2,8 / 1,8x30 mm	80	49,84 €
Ø 250x3,2 / 2,2x30 mm	40	41,44 €
Ø 250x3,2 / 2,2x30 mm	60	44,24 €
Ø 250x3,2 / 2,2x30 mm	80	55,44 €
Ø 305x2,6 / 1,6x30 mm	60	55,44 €



Neuwerkzeug Hohlzahnkreissägeblätter - positiv

für Formschnitte in beidseitig, kunststoffbeschichteten Plattenwerkstoffen

Artikel	Zahnung	Grundpreis
Ø 160x3,2 / 2,2x30 mm	36	44,80 €
Ø 250x3,2 / 2,2x30 mm	48	48,16 €
Ø 303x3,2 / 2,2x30 mm	60	52,64 €

Neuwerkzeug Hohlzahnkreissägeblätter - negativ

für Formschnitte in beidseitig, kunststoffbeschichteten Plattenwerkstoffen

Artikel	Zahnung	Grundpreis
Ø 220x3,2 / 2,2x30 mm	42	49,84 €
Ø 250x3,2 / 2,2x30 mm	48	52,64 €
Ø 303x3,2 / 2,2x30 mm	60	59,92 €

Neuwerkzeug Zuschneidkreissägeblätter Wechselzahn

für Längs- und Querschnitte in Massivholz und Plattenwerkstoffen (Spandickenbegrenzt Wechselzahn)

Artikel	Zahnung	Grundpreis
Ø 250x3,2 / 2,2x30 mm	24	30,80 €
Ø 300x3,2 / 2,2x30 mm	28	38,08 €
Ø 315x3,2 / 2,2x30 mm	28	39,76 €
Ø 350x3,5 / 2,5x30 mm	32	41,44 €
Ø 400x3,5 / 2,5x30 mm	36	52,08 €
Ø 450x3,8 / 2,8x30 mm	40	61,60 €
Ø 500x3,8 / 2,8x30 mm	44	71,12 €
Ø 500x4,0 / 2,8x30 mm	50	99,68 €
Ø 600x4,0 / 2,8x30 mm	40	96,32 €
Ø 700x4,2 / 3,0x30 mm	46	122,08 €

Neuwerkzeug Zuschneidkreissägeblätter Flachzahn

für Längs- und Querschnitte in Massivholz und Plattenwerkstoffen (Spandickenbegrenzt Flachzahn)

Artikel	Zahnung	Grundpreis
Ø 250x3,2 / 2,2x30 mm	18	30,24 €
Ø 300x3,2 / 2,2x30 mm	20	33,04 €
Ø 315x3,2 / 2,2x30 mm	16	34,72 €
Ø 350x3,5 / 2,5x30 mm	16	36,40 €
Ø 350x3,5 / 2,5x30 mm	24	38,08 €
Ø 400x3,5 / 2,5x30 mm	28	41,44 €
Ø 400x3,5 / 2,5x30 mm	18	45,36 €
Ø 450x3,8 / 2,8x30 mm	20	49,28 €
Ø 500x3,8 / 2,8x30 mm	36	68,32 €
Ø 600x4,0 / 2,8x30 mm	40	91,84 €
Ø 700x4,2 / 3,0x30 mm	46	116,48 €

Neuwerkzeug Unisteeel-Kreissägeblätter

für Metalle und NE-Metalle

Artikel	Zahnung	Grundpreis
Ø 200x2,4 / 1,8x30 mm	40	43,68 €
Ø 235x2,4 / 1,8x30 mm	44	45,92 €
Ø 303x2,6 / 2,2x30 mm	60	70,56 €

Neuwerkzeug Trockenschnittkreissägeblätter

für das Trennen von Stahl, Guss, Verbundwerkstoffe, NE-Materialien, PVC, Kabel, Kabelkanäle, Profile, SML-Rohre, etc.

Artikel	Zahnung	Grundpreis
Ø 305x2,2 / 1,8x30 mm	80	138,32 €
Ø 355x2,2 / 1,8x30 mm	90	157,92 €





Neuwerkzeug Kreissägeblätter HSS/HSS-E

Artikel	HSS PVD	HSS DMo5	HSS-E
Ø 200x1,8	-	40,95 €	-
Ø 225x1,9	-	42,00 €	-
Ø 250x2,0	53,03 €	44,63 €	54,60 €
Ø 250x2,5	56,18 €	48,30 €	65,10 €
Ø 275x2,0	57,23 €	51,45 €	65,10 €
Ø 275x2,5	58,28 €	51,45 €	65,10 €
Ø 300x2,5	70,35 €	67,20 €	80,85 €
Ø 315x2,0	71,40 €	-	-
Ø 315x2,5	81,38 €	75,08 €	91,35 €
Ø 315x3,0	89,25 €	83,48 €	104,48 €
Ø 325x3,0	-	104,48 €	-
Ø 350x2,5	103,43 €	94,50 €	106,58 €
Ø 350x3,0	107,10 €	95,55 €	128,10 €
Ø 370x3,0	131,78 €	122,33 €	158,03 €
Ø 400x3,0	153,83 €	146,48 €	197,40 €
Ø 400x3,5	165,90 €	158,03 €	206,85 €
Ø 400x4,0	189,00 €	182,18 €	-
Ø 425x3,5	199,50 €	191,10 €	280,88 €
Ø 425x4,0	210,00 €	204,75 €	-
Ø 450x3,0	214,73 €	-	-
Ø 450x3,5	232,05 €	226,80 €	-
Ø 450x4,0	240,45 €	234,15 €	339,15 €
Ø 500x4,0	-	303,45 €	-

Neuwerkzeug Segmentkreissägeblätter HSS

Zahnung, Bohrung, Nebenlöcher nach Lagerliste

Artikel	HSS-E
Ø 275x3,0	139,65 €
Ø 300x3,6	176,93 €
Ø 315x3,6	183,75 €
Ø 340x3,6	177,98 €
Ø 360x3,6	197,40 €
Ø 370x3,6	197,40 €
Ø 400x4,0	207,90 €
Ø 425x4,0	270,90 €
Ø 450x4,0	309,75 €
Ø 460x5,0	323,93 €
Ø 500x5,0	381,68 €
Ø 560x5,0	411,60 €
Ø 630x5,0	457,80 €
Ø 630x6,0	479,85 €
Ø 660x5,0	508,20 €
Ø 660x6,0	558,60 €
Ø 710x6,0	582,23 €
Ø 760x6,0	718,73 €
Ø 810x6,8	750,23 €
Ø 910x7,2	878,85 €

Betriebsstätte 1:

CNC-Präzisions-Werkzeugschleiferei
Raiffeisenstraße 12 · 85276 Pfaffenhofen/Ilm
Tel. +49(0)8441/2776-0 · Fax +49(0)8441/2776-250
Mail@CNC-Huber.de · www.CNC-Huber.de

Betriebsstätte 2:

CNC-Präzisions-Werkzeugschleiferei
Lauterbachstraße 87 · 84307 Eggenfelden
Tel. +49(0)8721/2721 · Fax +49(0)8721/124874
Mail@Eggenfelden.CNC-Huber.de

Bankverbindung:

Sparkasse Freising
Kto. 170431 · BLZ 70051003
SWIFT: BYLADEM1FSI
IBAN: DE89 7005 1003 0000 170431

GF: Josef Huber · Stefan Huber

Amtsgericht Ingolstadt
HRB 190849
Umsatz-Steuer ID: DE171116725
Steuer-Nummer: 124/128/80461

DIN EN ISO 9001
TGA-ZM-29-95-00
Zertifikat Registrier-Nr.: Q5210709





Sonderwerkzeug - Neuherstellung nach Ihren Angaben

Angebotsanfrage
 Bestellung

Datum:
 Firma:
 Kunden-Nr.:
 Ansprechpartner:
 Anschrift:
 Telefon:
 Mail:

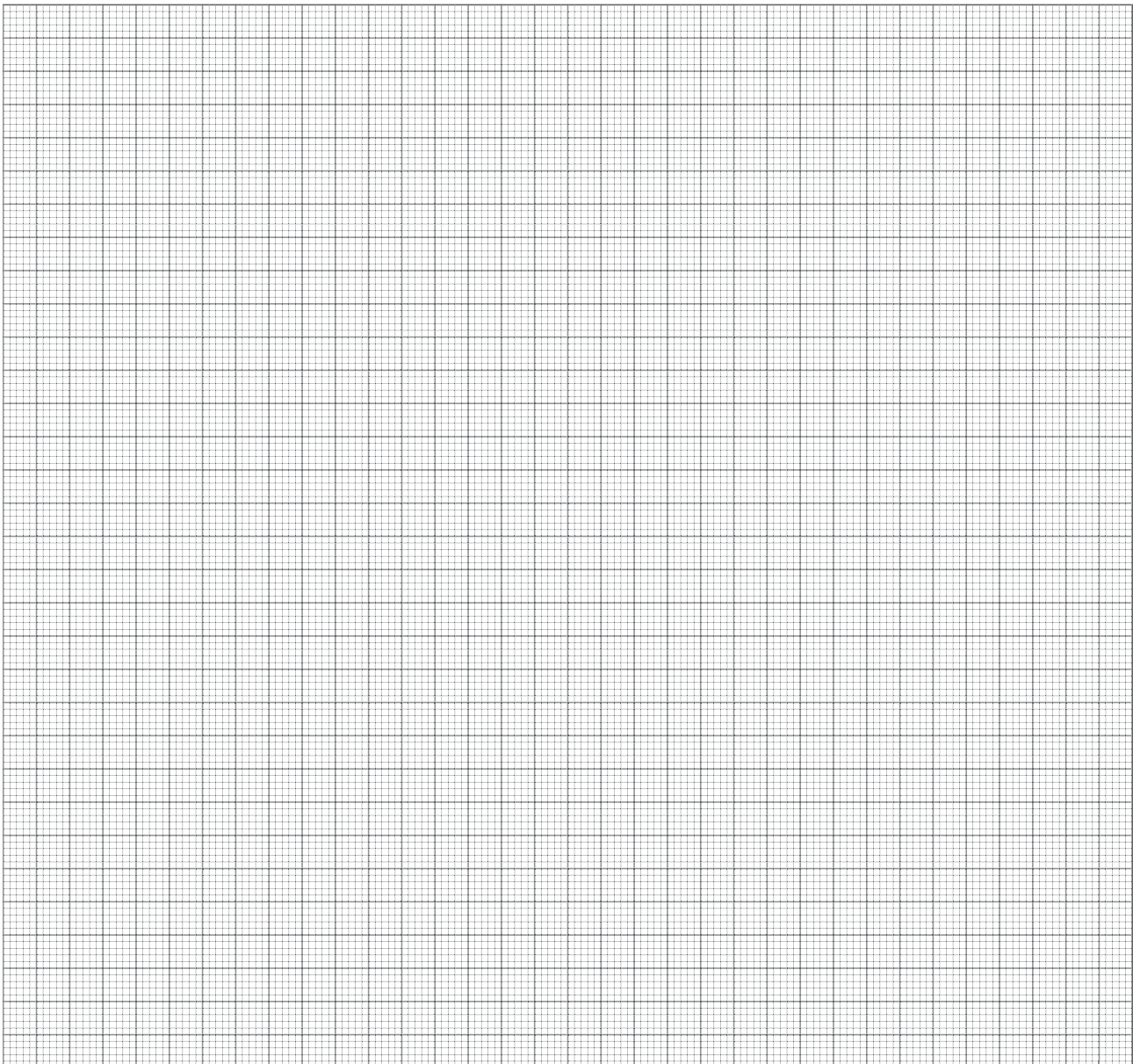

Stückzahl:
 Werkstoff:
 Spirallänge:
 Beschichtung:
 Zu bearbeitendes Material:





Sonderbohrer - Neuherstellung nach Ihren Angaben

O Angebotsanfrage
O Bestellung

Datum:

Firma:

Kunden-Nr.:

Ansprechpartner:

Anschrift:

Telefon:

Mail:

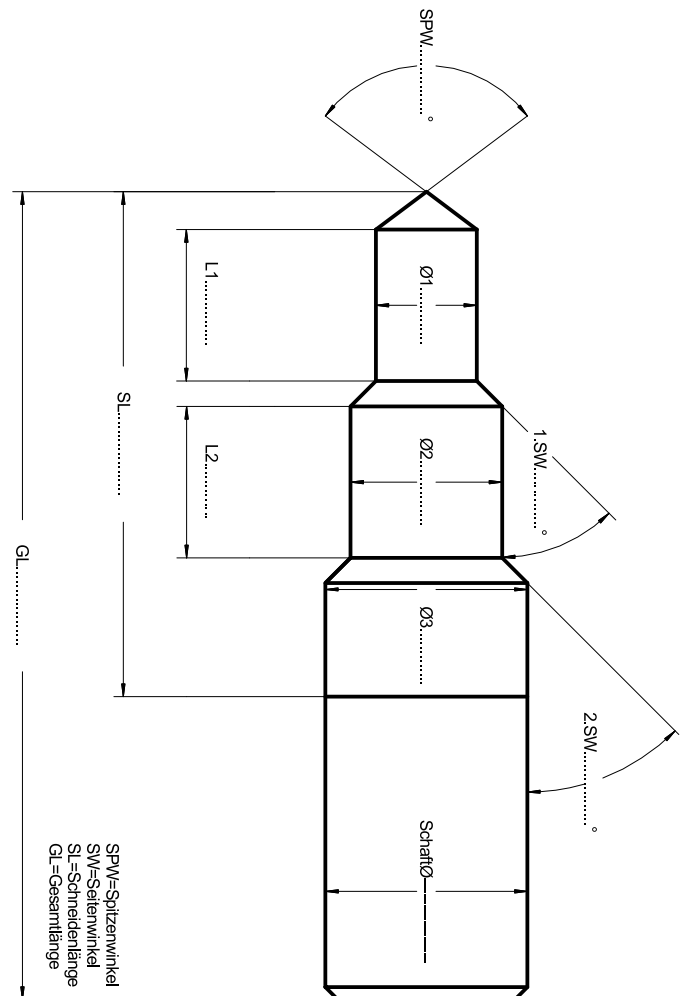
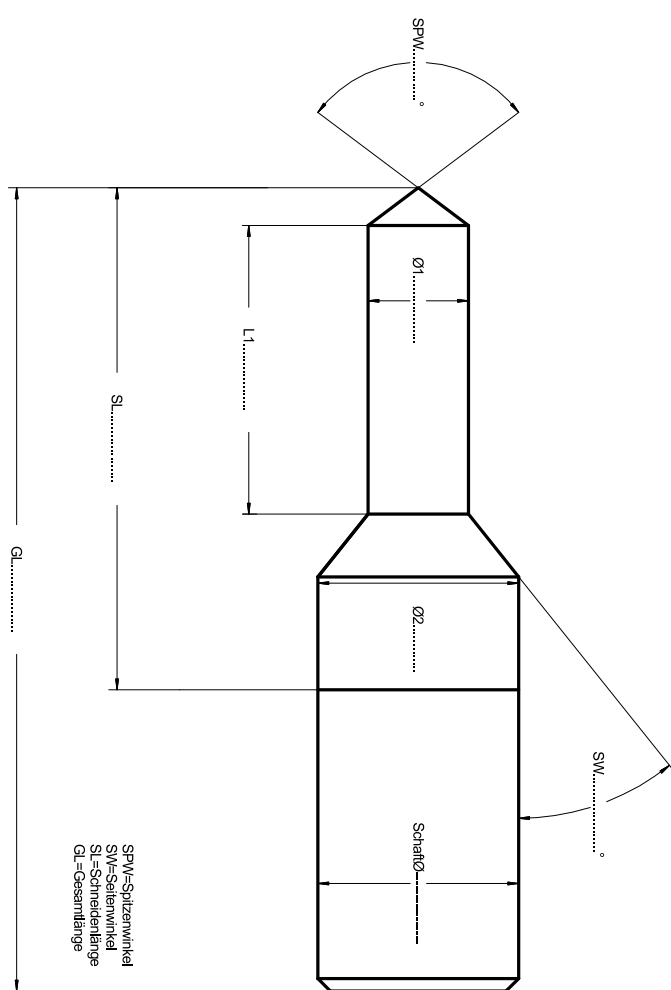

Stückzahl:

Werkstoff:

Beschichtung:

Zu bearbeitendes Material:



Sonderfräser - Neuerstellung nach Ihren Angaben

Angebotsanfrage
 Bestellung

Datum:

Firma:

Kunden-Nr.:

Ansprechpartner:

Anschrift:

Telefon:

Mail:

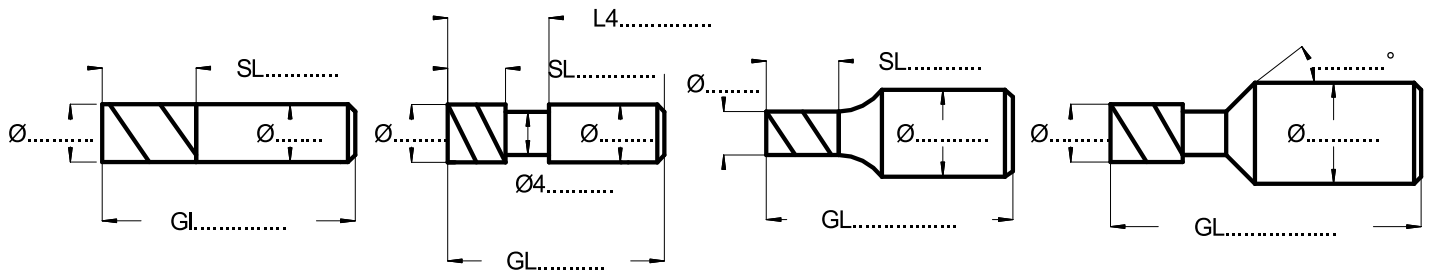

GL=Gesamtlänge
SL=Schneidentlänge
L4=Schneidentlänge mit Freistich
Ø4=Durchmesser Freistich

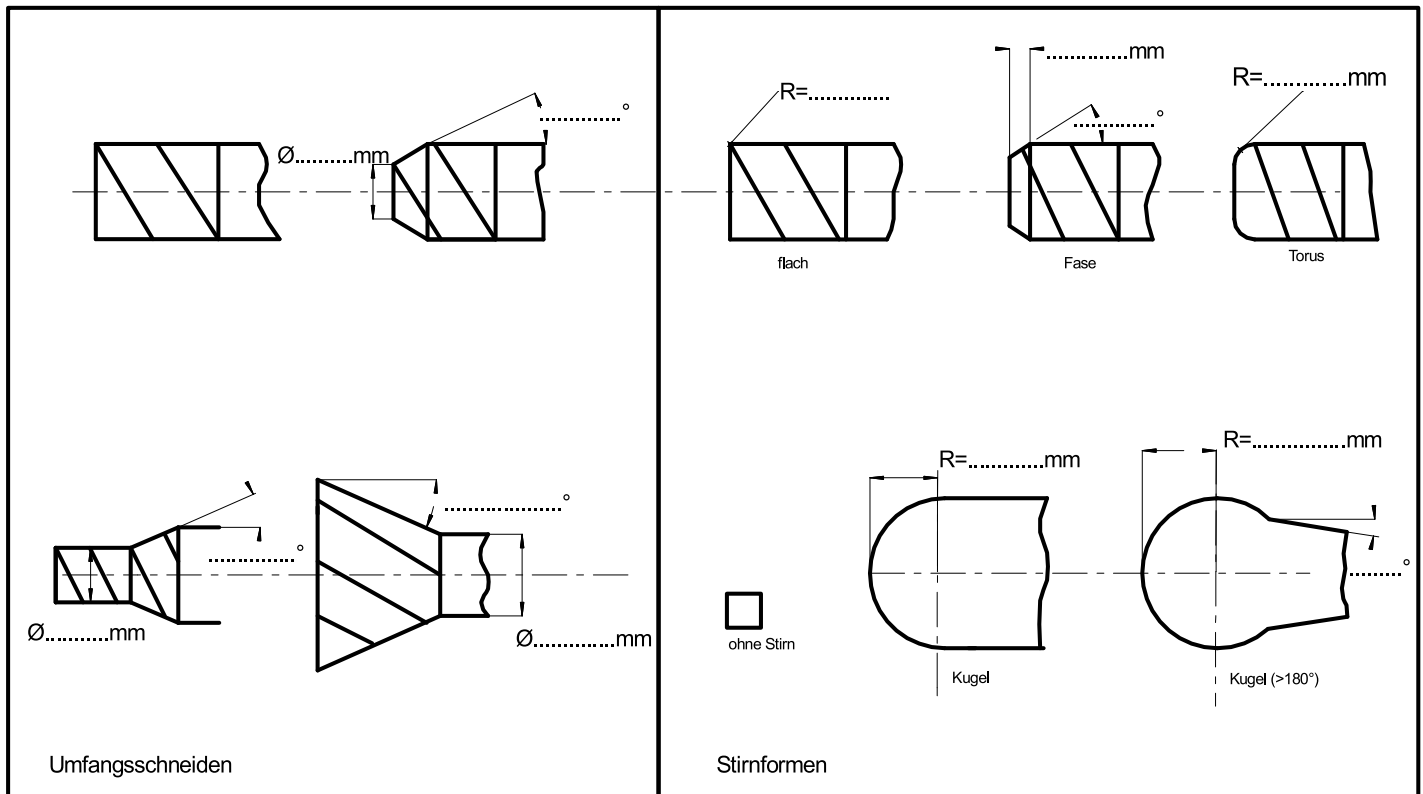

Stückzahl:

Werkstoff:

Beschichtung:

Zu bearbeitendes Material:





...ein scharfes Team!

Betriebsstätte 1:
 CNC-Präzisions-Werkzeugschleiferei
 Raiffeisenstraße 12 · 85276 Pfaffenhofen/Ilm
 Tel. +49(0)8441/2776-0 · Fax +49(0)8441/2776-250
 Mail@CNC-Huber.de · www.CNC-Huber.de

Betriebsstätte 2:
 CNC-Präzisions-Werkzeugschleiferei
 Lauterbachstraße 87 · 84307 Eggenfelden
 Tel. +49(0)8721/2721 · Fax +49(0)8721/124874
 Mail@Eggenfelden.CNC-Huber.de

Bankverbindung:
 Sparkasse Freising
 Kto. 170431 · BLZ 70051003
 SWIFT: BYLADEM1FSI
 IBAN: DE89 7005 1003 0000 170431

GF: Josef Huber · Stefan Huber
 Amtsgericht Ingolstadt
 HRB 190849
 Umsatz-Steuer ID: DE171116725
 Steuer-Nummer: 124/128/80461

DIN EN ISO 9001
TGA-ZM-29-95-00
 Zertifikat Registrier-Nr.: Q5210709



Schleif- und Sonderservice

Ökonomisch und ökologisch!

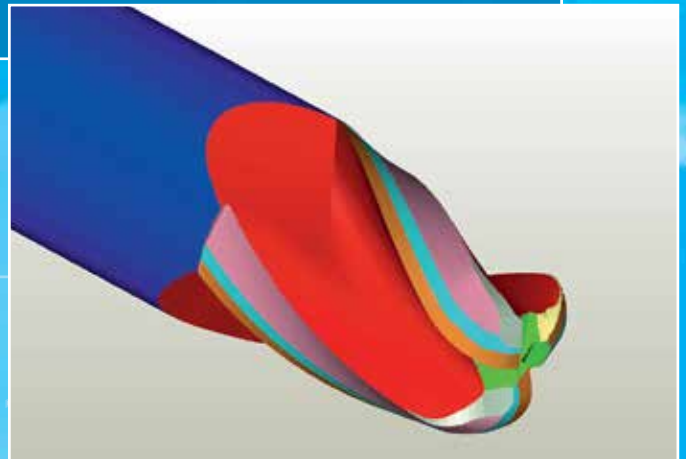
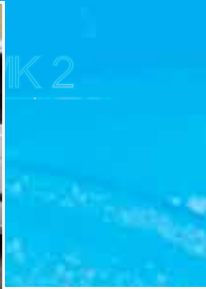

- **Nachschärfen** aller Zerspanungs- und Räumwerkzeuge
 - **Sonderwerkzeuge** aus HSS, Vollhartmetall und HM-gelötet
 - **Beschichtungsdienst** mit TiN, TiCN, TiAlN und Sonderschichten
 - **Instandsetzung** von Metallkreissägeblättern bis Ø1450mm
- > **Kürzeste Lieferzeiten** nach Vereinbarung und Absprache